



2019

선급부호 안내서

한 국 선 급

차 례

제 1 장 일반사항	1
제 2 장	
2-1 선종-특기사항 부호	5
1. Oil Tanker	6
2-1. Liquefied Gas Carrier	12
2-2. Compressed Natural Gas Carrier	21
3-1. Chemical Tanker	25
3-2. NLS Tanker	32
4. Oil/Chemical Tanker	35
5. Bulk Carrier	44
6. Cargo Ship	51
7. Ore Carrier	56
8-1. Ore/Oil Carrier	59
8-2. Ore/Chemical Carrier	64
9. Oil/Bulk/Ore Carrier	72
10. RoRo Ship	79
11. Container Ship	83
12. Fishing Vessel	86
13. Fish Carrier	90
14. Passenger Ship	93
15-1. Tug Boat	100
15-2. Pusher	105
16. Work Vessel	108
17. Special Purpose Ship	112
18. Barge	117
19. Dredger	123
20. Special Purpose Submersible	126
21. Fixed Offshore Structure	132
22. Mobile Offshore Unit	136
23. Mobile Offshore Drilling Unit	140
24-1. Floating Production, Storage and Offloading Unit	143
24-2. Floating Production and Offloading Unit	143
24-3. Floating Storage and Offloading Unit	143
25-1. Floating LNG Storage and Regasification Unit	148
25-2. Floating LNG Production, Storage and Offloading Unit	152
26. Offshore Support Vessel	156
27-1. Floating Dock	161
27-2. Dock Gate	163
27-3. Launching Skid Barge	165
28. Refrigerated Cargo Carrier	167
29. Single Point Mooring	169
30. Floating Structure	173

31. Shiplift and Transfer System	176
32. WIG Craft	179
33. Floating LNG Bunkering Terminal	183
2-2 선종-특기사항 부호관련 비교	185
제 3 장 추가특기사항 부호	197
제 4 장 추가설비부호	202

제 1 장 일반사항

1. 우리 선급의 규칙 또는 우리 선급이 이와 동등하다고 인정하는 규정에 따라서 건조되고 등록검사를 받은 선박은 선급을 부여하고 선명록에 등록한다.

2. 선급부호 체계

선급은 선급부호로 표시되고 일반적인 선급부호체계는 다음의 형태로 이루어진다.

<선체>

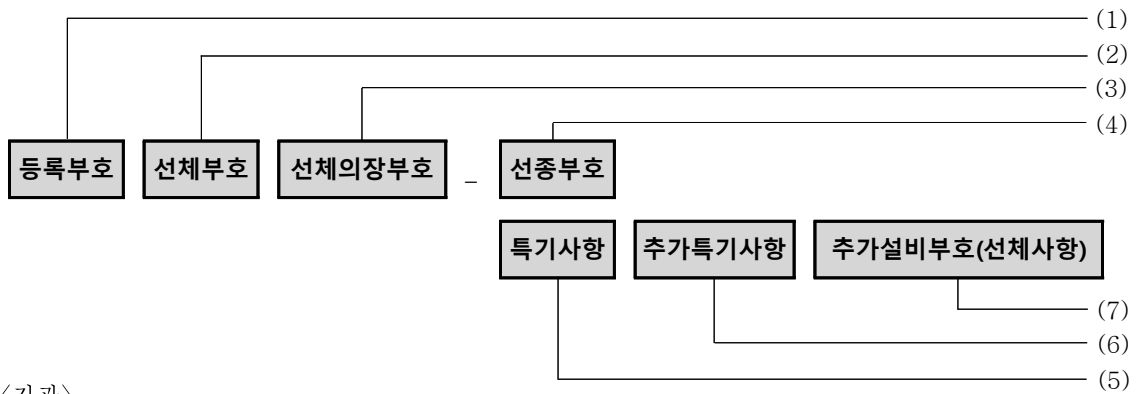

<기관>

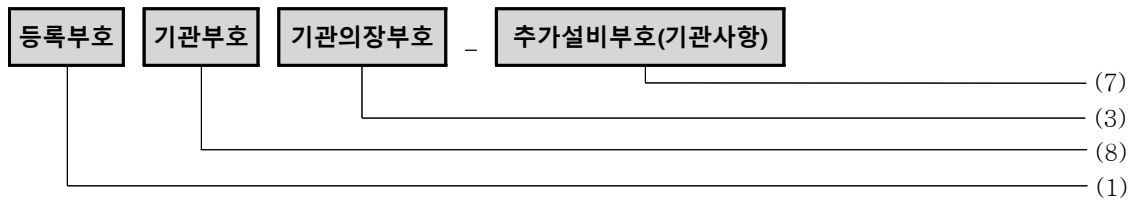

예)

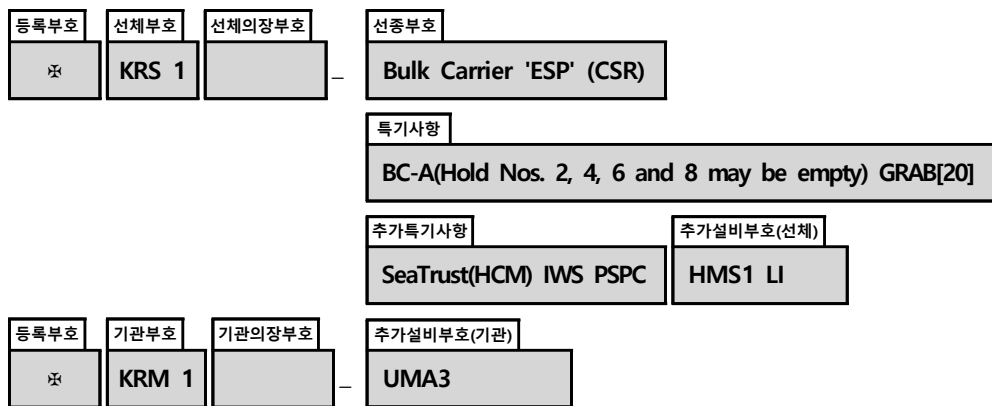

(1) 등록부호

등록검사의 구분에 따라 부여하는 부호로서 다음에 따른다.

- ☒ : 우리 선급의 제조중등록검사를 받고 등록하는 선박
 무부호 : 상기 이외의 경우로서 우리 선급의 제조후등록검사를 받고 등록하는 선박

(2) 선체부호

선체구조 및 강도가 다음의 조건으로 우리 선급 규칙에 적합한 선박에 부여하는 부호.
 (항해구역 제한에 따른 경감규정은 **지침 1편 1장 201.의 4항** 참조)

- KRS 1** : 항해구역에 제한을 받지 않는 선박
KRS 0 : 항해구역에 제한을 받는 선박

(3) 선체 및 기관 의장부호

선체 또는 기관의장이 다음의 조건으로 우리 선급 규칙에 적합한 선박에 부여하는 부호
 (항해구역 제한에 따른 경감규정은 **지침 1편 1장 201.의 4항** 참조)

- 무부호 : 항해구역에 제한을 받지 않는 선박
C : 연해구역을 조건으로 하는 선박
S : 평수구역을 조건으로 하는 선박

(4) 선종부호

선박의 종류에 대한 부호로서 **Oil Tanker 'ESP'(FBC), Bulk Carrier 'ESP', Cargo Ship, Passenger Ship, Tug Boat, Barge** 등을 부기한다. (**2장** 참조)

(5) 특기사항

해당 선종부호에 적용가능한 경우 화물종류나 화물특성에 따른 선박의 구조 및 탱크의 형식 등에 대한 특기사항이나 적재조건, 설계온도, 압력 및 화물의 걸보기 비중 등을 선종부호 다음에 부기한다. (**2장** 참조)

(6) 추가특기사항

추가 특기사항이 해당 규정에 적합한 경우 특기사항 다음에 추가특기사항을 부기한다. 추가특기사항은 선체사항인지 기관사항인지에 관계없이 선체부호 아래 특기사항 다음의 위치에 부기한다. (**3장** 참조)

(7) 추가설비부호

추가설비가 해당 규정에 적합한 경우 추가설비부호를 부기할 수 있다. **HMS, HMS1, LG, PA, LI, EQ-SPM, PKS, SUR, BOU, SAT** 등과 같은 선체사항은 선체부호 쪽의 가장 뒤에, **UMA, UMA1, UMA2, UMA3, CMA, PMS, DPS(0), DPS(1), DPS(2), DPS(3), NBS, NBS1, NBS2, HVSC, HVSC-Partial, IGS, COW, RMC, ns-NH3, GCU, Reliquefaction, DFDE, Drilling System** 등과 같은 기관사항은 기관부호 쪽의 가장 뒤에 부기한다. (**4장** 참조)

(8) 기관부호

기관장치 및 전기설비가 다음의 조건으로 우리 선급 규칙에 적합한 선박에 부여하는 부호로서 주추진기관을 갖는 선박에만 부여한다.
 (항해구역 제한에 따른 경감규정은 **지침 1편 1장 201.의 4항** 참조)

- KRM 1** : 항해구역에 제한을 받지 않는 선박
KRM 0 : 항해구역에 제한을 받는 선박

3. 우리 선급에 등록된 대형요트의 선급부호는 **대형요트 지침 1편 1장 103.**의 규정에 따르고, 해양레저선박의 선급부호는 **해양레저선박 지침 1장 103.**의 규정에 따른다.



(비고) 1. 별도의 명문규정이 없는 한 “규칙”이라 함은 우리 선급의 “선급 및 강선규칙”을 의미하고, “지침”이라 함은 우리 선급의 “선급 및 강선규칙 적용지침”을 의미한다.

2. 동 선급부호안내서는 2019.7.1일자 유효한 선급기술규칙을 바탕으로 작성되었다.

제 2 장

2-1 선종부호 및 특기사항

일련번호 (지침 1편)	선종부호	쪽
1	Oil Tanker	6
2-1	Liquefied Gas Carrier	12
2-2	Compressed Natural Gas Carrier	21
3-1	Chemical Tanker	25
3-2	NLS Tanker	32
4	Oil/Chemical Tanker	35
5	Bulk Carrier	44
6	Cargo Ship	51
7	Ore Carrier	56
8-1	Ore/Oil Carrier	59
8-2	Ore/Chemical Carrier	64
9	Oil/Bulk/Ore Carrier	72
10	RoRo Ship	79
11	Container Ship	83
12	Fishing Vessel	86
13	Fish Carrier	90
14	Passenger Ship	93
15-1	Tug Boat	100
15-2	Pusher	105
16	Work Vessel	108
17	Special Purpose Ship	112
18	Barge	117
19	Dredger	123
20	Special Purpose Submersible	126
21	Fixed Offshore Structure	132
22	Mobile Offshore Unit	136
23	Mobile Offshore Drilling Unit	140
24-1	Floating Production, Storage and Offloading Unit	143
24-2	Floating Production and Offloading Unit	143
24-3	Floating Storage and Offloading Unit	143
25-1	Floating LNG Storage and Regasification Unit	148
25-2	Floating LNG Production, Storage and Offloading Unit	152
26	Offshore Support Vessel	156
27-1	Floating Dock	161
27-2	Dock Gate	163
27-3	Launching Skid Barge	165
28	Refrigerated Cargo Carrier	167
29	Single Point Mooring	169
30	Floating Structure	173
31	Shiplift and Transfer System	176
32	WIG Craft	179
33	Floating LNG Bunkering Terminal	183

1. Oil Tanker

선종부호		특기사항
Oil Tanker (Double Hull) (Double Hull)(EXP) (FAC) (FAO) (FBC) (CSR)	'ESP'	Crude Product Crude/Product Product/Asphalt Asphalt
		Asphalt

< Typical Example >

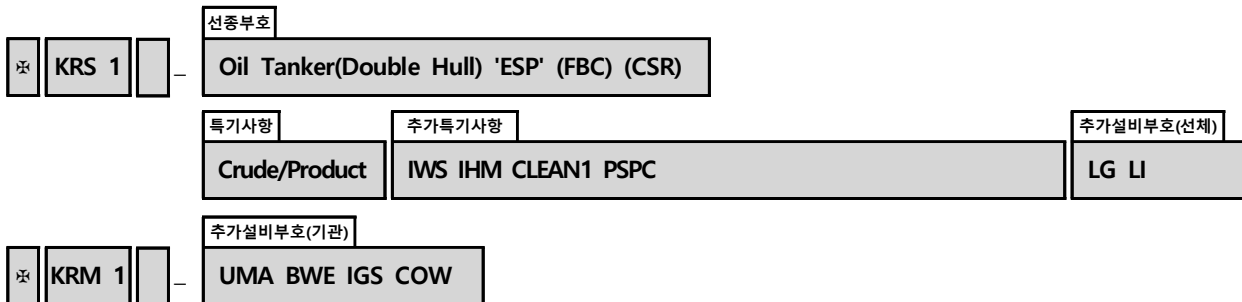

1. Oil Tanker

NOTATIONS (선종부호)

Oil Tanker
 Oil Tanker(Double Hull)
 Oil Tanker(Double Hull)(EXP)
 Oil Tanker 'ESP'
 Oil Tanker(Double Hull) 'ESP'
 Oil Tanker(Double Hull)(EXP) 'ESP'

DESCRIPTIONS

Oil Tanker : 주로 기름을 산적하여 운송하기 위하여 건조된 선박에 부기한다.

(Double Hull) : 주로 기름을 산적하여 운송하기 위하여 건조된 선박으로 화물탱크가 화물지역의 전 길이에 걸쳐 보이드스페이스용 또는 평형수용의 이중선측 및 이중저로 구성된 이중선체에 의하여 보호되는 선박에 부기한다. 추가하여 이중선체의 배치는 [적용지침 7편 10장 102. 1.](#)에 따른다.

(Double Hull)(EXP) : (Double Hull)에 해당되지 않는 선박으로서, 주로 기름을 산적하여 운송하기 위하여 건조된 선박으로 화물탱크가 화물지역의 전 길이에 걸쳐 보이드스페이스용 또는 평형수용의 이중선측 및 이중저로 구성된 이중선체에 의하여 보호되는 선박에 부기한다.

'ESP' : 일반적으로 일체형탱크를 가지고 주로 기름을 산적하여 운송하기 위하여 건조된 선박으로 중간갑판과 같은 특이한 구조적배치를 가지는 경우를 포함하여 단일 및 이중선체구조의 탱커에 부기한다.
 ([Enhanced Survey Programme](#))

REQUIREMENTS / RULE REFERENCES

부호	Design	Survey
Oil Tanker	7편 1장	1편 2장
Oil Tanker(Double Hull)	7편 10장	1편 2장
Oil Tanker(Double Hull)(EXP)	7편 10장	1편 2장
Oil Tanker 'ESP'	7편 1장	1편 2장, 1편 3장 3절
Oil Tanker(Double Hull) 'ESP'	7편 10장	1편 2장, 1편 3장 5절
Oil Tanker(Double Hull)(EXP) 'ESP'	7편 10장	1편 2장, 1편 3장 5절

EXAMPLES

※ KRS 1 - **Oil Tanker** (FAO)
 Asphalt IWS CLEAN1 LG LI
 ※ KRM 1

※ KRS 1 - **Oil Tanker 'ESP'** (FBC)
 Product CLEAN1 LG LI
 ※ KRM 1 - UMA IGS COW

※KRS 1 - **Oil Tanker(Double Hull) 'ESP'** (FBC) (CSR)
Crude/Product IWS IHM CLEAN1 PSPC LG LI
※KRM 1 - UMA3 BWE VEC2 IGS COW

※KRS 1 - **Oil Tanker(Double Hull)(EXP) 'ESP'** (FBC)
Product CLEAN1 IHM PSPC LI
※KRM 1 - BWT VEC1

1. Oil Tanker

NOTATIONS (선종부호 - 인화점/탱크벤트)

(FAC)

(FAO)

(FBC)

DESCRIPTIONS

(FAC) : 제어식 탱크 벤트장치를 가지고 인화점 60°C 초과인 화물을 운송하는 선박에 부기한다.
(Flash point **A**bove 60°C with **C**ontrolled tank vent)

(FAO) : 개방식 탱크 벤트장치를 가지고 인화점 60°C 초과인 화물을 운송하는 선박에 부기한다.
(Flash point **A**bove 60°C with **O**pen tank vent)

(FBC) : 제어식 탱크 벤트장치를 가지고 인화점 60°C 이하인 화물을 운송하는 선박에 부기한다.
(Flash point **B**elow 60°C with **C**ontrolled tank vent)

REQUIREMENTS / RULE REFERENCES

부호	Design	Survey
(FAC)	7편 1장 10절	-
(FAO)	7편 1장 10절	-
(FBC)	7편 1장 10절	-

EXAMPLES

※ KRS 1 - Oil Tanker **(FAO)**
Asphalt IWS CLEAN1 LG LI
※ KRM 1

※ KRS 1 - Oil Tanker 'ESP' **(FBC)**
Product CLEAN1 LG LI
※ KRM 1 - UMA IGS COW

※ KRS 1 - Oil Tanker(Double Hull) 'ESP' **(FBC)** (CSR)
Crude/Product IWS IHM CLEAN1 PSPC LG LI
※ KRM 1 - UMA3 BWE VEC2 IGS COW

※ KRS 1 - Oil Tanker(Double Hull)(EXP) 'ESP' **(FBC)**
Product CLEAN1 IHM PSPC LI
※ KRM 1 - BWT VEC1

1. Oil Tanker

NOTATIONS (선종부호 - 공통구조규칙)

(CSR)

DESCRIPTIONS

(CSR) : 이중선체 유조선에 대한 국제선급연합회(IACS)의 공통구조규칙(규칙 12편) 또는 산적화물선 및 유조선에 대한 국제선급연합회(IACS)의 공통구조규칙(규칙 13편)의 요건에 적합한 선박에 부기한다.
(Common Structure Rules)

REQUIREMENTS / RULE REFERENCES

부호	Design	Survey
(CSR)	12편 또는 13편	1편 2장, 1편 3장, 12편 또는 13편

EXAMPLES

-
- ✧ KRS 1 - Oil Tanker(Double Hull) 'ESP' (FBC) **(CSR)**
Crude/Product IWS IHM CLEAN1 PSPC LG LI
 - ✧ KRM 1 - UMA3 BWE VEC2 IGS COW
-

1. Oil Tanker

NOTATIONS (특기사항)

Crude
Product
Crude/Product
Product/Asphalt
Asphalt

DESCRIPTIONS

Crude : 주로 원유를 산적하여 운송하는 선박에 부기한다.

Product : 주로 석유정제품을 산적하여 운송하는 선박에 부기한다.

Crude/Product : 주로 원유 및 석유정제품을 산적하여 운송하는 선박에 부기한다.

Product/Asphalt : 주로 석유정제품 및 아스팔트를 산적하여 운송하는 선박에 부기한다.

Asphalt : 주로 아스팔트를 산적하여 운송하는 선박에 부기한다. 모든 화물탱크가 독립형탱크인 아스팔트 운반선인 경우 'ESP'부호를 부기하지 않고 **규칙 1편**의 적용 시 유조선 및 이중선체 유조선에 대한 부가적 요건(즉, ESP요건)은 적용하지 아니한다.

REQUIREMENTS / RULE REFERENCES

부호	Design	Survey
Crude	7편 1장	-
Product	7편 1장	-
Crude/Product	7편 1장	-
Product/Asphalt	7편 1장	-
Asphalt	7편 1장	-

EXAMPLES

※KRS 1 - Oil Tanker (FAO)

Asphalt IWS CLEAN1 LG LI

※KRM 1

(비고 : 모든 화물탱크가 독립형탱크인 아스팔트운반선인 경우 'ESP'부호를 부기하지 않는다)

※KRS 1 - Oil Tanker 'ESP' (FBC)

Product CLEAN1 LG LI

※KRM 1 - UMA IGS COW

※KRS 1 - Oil Tanker(Double Hull) 'ESP' (FBC) (CSR)

Crude/Product IWS IHM CLEAN1 PSPC LG LI

※KRM 1 - UMA3 BWE VEC2 IGS COW

2-1. Liquefied Gas Carrier

선종	특기사항				
	Type of Ship	Type of Tank	Transportation Mode	Design Aspect or Exclusive Cargo	IMO Code
Liquefied Gas Carrier	1G	2I	(R)	Design Pressure, Minimum Temperature and Specific Gravity(SG)	(IGC) (GC) (GCX)
	2G	3M	(P)		
	2PG	3S	(RP)	Name of Liquefied Gas when exclusively carried	
	3G	1A			
		1B 1C			
	LPG				

< Typical Example >

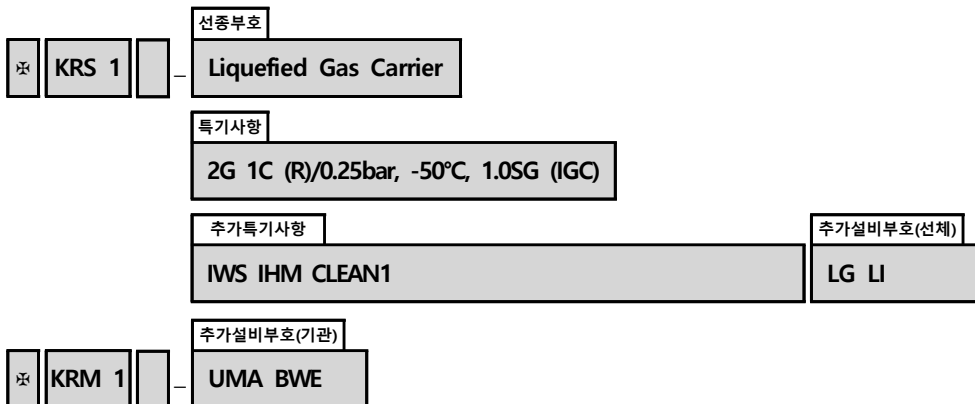

2-1. Liquefied Gas Carrier

NOTATIONS (선종부호)

Liquefied Gas Carrier

DESCRIPTIONS

Liquefied Gas Carrier : 액화가스를 산적하여 운송하는 선박에 부기한다.

REQUIREMENTS / RULE REFERENCES

부호	Design	Survey
Liquefied Gas Carrier	7편 5장	1편 2장

EXAMPLES

※ KRS 1 - **Liquefied Gas Carrier**
2G 1C (R)/0.25bar, -50°C, 1.0SG (IGC)

※ KRM 1

※ KRS 1 - **Liquefied Gas Carrier**
1C (P)/Propane (GCX)

※ KRM 1

※ KRS 1 - **Liquefied Gas Carrier**
LPG

※ KRM 1

2-1. Liquefied Gas Carrier

NOTATIONS (특기사항 - Type of Ship)

1G
2G
2PG
3G

DESCRIPTIONS

이 부호는 규칙 7편 5장 2절 203. (손상가정), 204. (화물탱크의 위치), 206. (손상기준) 및 207. (생존요건) 등에 의해 결정되는 선박의 형식에 따라 다음과 같이 부기된다.

1G : 화물유출 방지를 위한 최고의 예방조치가 된 선박에 부기한다.
(규칙 7편 5장 2절 및 19절 최저요건 일람표 참조)

2G : 화물유출 방지를 위한 고도의 예방조치가 된 선박에 부기한다.
(규칙 7편 5장 2절 및 19절 최저요건 일람표 참조)

2PG : 화물유출 방지를 위한 고도의 예방조치가 된 길이 150m 이하의 선박으로서 설계최고압력 $P_o \geq 7 \text{ bar}$, 설계최저온도 $T_o \geq -55 \text{ }^\circ\text{C}$ 로 설계된 C형 독립탱크를 가지는 선박에 부기한다. 다만, 길이 150 m를 넘는 것은 **2G**로 간주한다. (규칙 7편 5장 2절 및 19절 최저요건 일람표 참조)

3G : 화물유출 방지를 위한 보통의 예방조치가 된 선박에 부기한다.
(규칙 7편 5장 2절 및 19절 최저요건 일람표 참조)

REQUIREMENTS / RULE REFERENCES

부호	Design	Survey
1G	7편 5장 2절	-
2G	7편 5장 2절	-
2PG	7편 5장 2절	-
3G	7편 5장 2절	-

EXAMPLES

 ✽KRS 1 - Liquefied Gas Carrier
 2G 1C (R)/0.25bar, -50°C, 1.0SG (IGC)

✽KRM 1

2-1. Liquefied Gas Carrier

NOTATIONS (특기사항 - Type of Tank)

2I
3M
3S
1A
1B
1C

DESCRIPTIONS

- 2I** : 일체형탱크(Integral tank)
 - 자기지지형 선체구조탱크(화물격납 1차 방벽)를 가지는 선박에 부기한다.
 ($P_o \leq 0.25 \text{ bar}$ (Max. 0.7 bar), $T_o \geq -10^\circ\text{C}$) (규칙 7편 5장 4절 참조)
- 3M** : 멤브레인탱크(Membrane tank)
 - 외측에 방열재를 가진 비자기지지형 탱크(화물격납 1차 방벽)를 가지는 선박에 부기한다.
 ($P_o \leq 0.25 \text{ bar}$ (Max. 0.7 bar), Thickness $\leq 10 \text{ mm}$) (규칙 7편 5장 4절 참조)
- 3S** : 세미멤브레인탱크(Semi-membrane tank)
 - 외측의 탱크 지지부분에 방열재를 가진 비자기지지형 탱크(화물격납 1차 방벽)를 가지는 선박에 부기한다. ($P_o \leq 0.25 \text{ bar}$ (Max. 0.7 bar)) (규칙 7편 5장 4절 참조)
- 1A** : 독립형탱크 형식 A(independent tank **type A**)
 - 중력식탱크를 가지는 선박에 부기한다. (규칙 3편 15장 Deep Tank 규정 적용, $P_o \leq 0.7 \text{ bar}$ (평면판의 경우)) (규칙 7편 5장 4절 참조)
- 1B** : 독립형탱크 형식 B(independent tank **type B**)
 - 중력식탱크 또는 압력용기식 탱크를 가지는 선박에 부기한다.
 (정밀해석법에 의한 설계, $P_o \leq 0.7 \text{ bar}$ (四角 탱크의 경우) (규칙 7편 5장 4절 참조)
- 1C** : 독립형탱크 형식 C(independent tank **type C**)
 - 압력용기식 탱크를 가지는 선박에 부기한다. (규칙 5편 5장 압력용기 규정 적용, P_o 는 별도 산정)
 (규칙 7편 5장 4절 참조)

(비고) 1 : 독립형, 2 : 일체형, 3 : 멤브레인형
 P_o : 설계증기압, T_o : 화물의 비등점

REQUIREMENTS / RULE REFERENCES

부호	Design	Survey
2I	7편 5장 4절	-
3M	7편 5장 4절	-
3S	7편 5장 4절	-
1A	7편 5장 4절	-
1B	7편 5장 4절	-
1C	7편 5장 4절	-

EXAMPLES

-
- ※KRS 1 - Liquefied Gas Carrier
 2G **1C** (R)/0.25bar, -50°C, 1.0SG (IGC)
- ※KRM 1
-

2-1. Liquefied Gas Carrier

NOTATIONS (특기사항 - Transportation Mode)

(R)
(P)
(RP)

DESCRIPTIONS

(R) : 저온식(fully Refrigerated) 화물운송형식을 가지는 선박에 부기한다.

(P) : 압력식(fully Pressurized) 화물운송형식을 가지는 선박에 부기한다.

(RP) : 저온압력식(Refrigerated and Pressurized) 화물운송형식을 가지는 선박에 부기한다.

REQUIREMENTS / RULE REFERENCES

부호	Design	Survey
(R)	7편 5장	-
(P)	7편 5장	-
(RP)	7편 5장	-

EXAMPLES

-
- ※KRS 1 - Liquefied Gas Carrier
2G 1C (R)/0.25bar, -50°C, 1.0SG (IGC)
 - ※KRM 1
-

2-1. Liquefied Gas Carrier

NOTATIONS (특기사항 - 설계압력, 최저온도 및 비중 또는 특정화물명)

Design Pressure, Minimum Temperature and Specific Gravity(SG) 또는
Name of Liquefied Gas when exclusively carried

DESCRIPTIONS

Design Pressure, Minimum Temperature and Specific Gravity(SG) 또는 Name of Liquefied Gas when exclusively carried

: 설계압력, 최저온도 및 비중을 부기하거나 또는 전적으로 특정화물을 운송하는 경우 특정화물명을 부기한다.

REQUIREMENTS / RULE REFERENCES

부호	Design	Survey
Design Pressure, Minimum Temperature and Specific Gravity(SG)	7편 5장	-
Name of Liquefied Gas when exclusively carried	7편 5장	-

EXAMPLES

-
- ※KRS 1 - Liquefied Gas Carrier
2G 1C (R)/**0.25bar, -50℃, 1.0SG** (IGC)
 - ※KRM 1
-

2-1. Liquefied Gas Carrier

NOTATIONS (특기사항 - IMO Code)

(IGC)
(GC)
(GCX)

DESCRIPTIONS

(IGC) : 1986.7.1 이후 건조된 선박으로서 규칙 7편 5장에 적합한 선박에 부기한다.

(GC) : IMO Res.A.328(IX)에 적합한 선박에 부기한다.

(GCX) : IMO Res.A.329(IX)에 적합한 선박에 부기한다.

상기 이외의 선박은 별도의 부호를 부기하지 않는다.

REQUIREMENTS / RULE REFERENCES

부호	Design	Survey
(IGC)	7편 5장	-
(GC)	IMO Res.A.328(IX)	-
(GCX)	IMO Res.A.329(IX)	-

EXAMPLES

※ KRS 1 - Liquefied Gas Carrier
2G 1C (R)/0.25bar, -50°C, 1.0SG **(IGC)**

※ KRM 1

※ KRS 1 - Liquefied Gas Carrier
1C (P)/Propane **(GCX)**

※ KRM 1

2-1. Liquefied Gas Carrier

NOTATIONS (특기사항 - LPG)

LPG

DESCRIPTIONS

LPG : IGC 또는 GC Code에 적합하지 않은 현존선으로서 Propane 및 Butane만을 운송하는 선박에 부기한다.
 다만, Propane 및 Butane 이외의 화물을 운송하고자 하는 경우에는 우리 선급의 승인을 득한 후 LPG 대신에 다음과 같이 특정화물을 부기할 수 있다.
 (예) Ammonia, Butadiene, Propylene, VCM, Ethylene Oxide, Ethylene 등.

REQUIREMENTS / RULE REFERENCES

부호	Design	Survey
LPG	7편 5장	-

EXAMPLES

※KRS 1 - Liquefied Gas Carrier
LPG

※KRM 1

※KRS 1 - Liquefied Gas Carrier
VCM

※KRM 1

2.2 Compressed Natural Gas Carrier

선종	특기사항	
	Type of Cargo Tank	Design Aspect
Compressed Natural Gas Carrier	CO CY	Design Pressure, Minimum Temperature

< Typical Example >

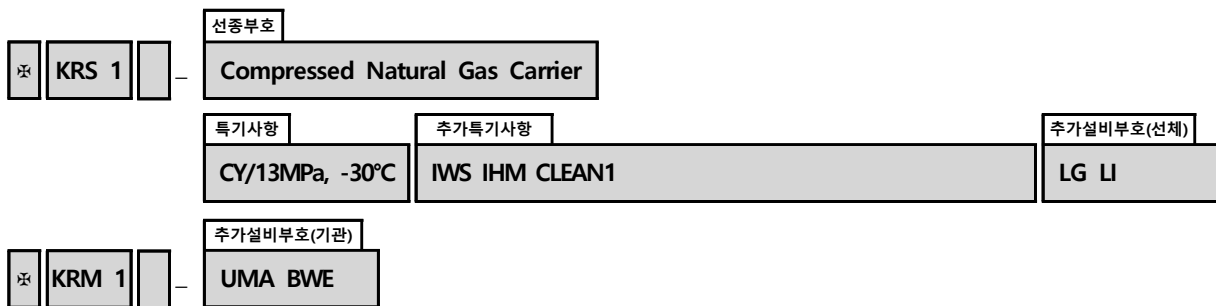

2.2 Compressed Natural Gas Carrier

NOTATIONS (선종부호)

Compressed Natural Gas Carrier

DESCRIPTIONS

Compressed Natural Gas Carrier : CNG 산적운반선 지침에 적합한 선박에 부기한다.

REQUIREMENTS / RULE REFERENCES

부호	Design	Survey
Compressed Natural Gas Carrier	CNG 산적운반선 지침	CNG 산적운반선 지침

EXAMPLES

※ KRS 1 - **Compressed Natural Gas Carrier**
CY/13MPa, -30°C

※ KRM 1

2.2 Compressed Natural Gas Carrier

NOTATIONS (특기사항 - Type of Cargo Tank)

CO
CY

DESCRIPTIONS

CO : CNG 산적운반선 지침 3장 402.의 1항 (2)호 (가)에 따른 코일형 화물탱크를 갖는 선박에 부기한다.
(COiled cargo tank)

CY : CNG 산적운반선 지침 3장 402.의 1항 (2)호 (나)에 따른 실린더형 화물탱크를 갖는 선박에 부기한다.
(CYlindrical cargo tank)

REQUIREMENTS / RULE REFERENCES

부호	Design	Survey
CO	CNG 산적운반선 지침	-
CY	CNG 산적운반선 지침	-

EXAMPLES

※ KRS 1 - Compressed Natural Gas Carrier
CY/13MPa, -30°C

※ KRM 1

2.2 Compressed Natural Gas Carrier

NOTATIONS (특기사항 - 설계압력, 최저온도)

Design Pressure, Minimum Temperature

DESCRIPTIONS

Design Pressure, Minimum Temperature : 설계압력, 최저온도를 부기한다.

REQUIREMENTS / RULE REFERENCES

부호	Design	Survey
Design Pressure, Minimum Temperature	CNG 산적운반선 지침	-

EXAMPLES

 ✕KRS 1 - Compressed Natural Gas Carrier
 CY/**13MPa, -30℃**

✕KRM 1

3.1 Chemical Tanker

선종		특기사항			
Chemical Tanker (FAC) (FAO) (FBC)	'ESP'	Type of Ship	Type of Tank	Design Aspect or Exclusive Cargo	IMO Code
		I II III II&III	1G 2G 1P	Apparent Specific Gravity (SG) Name of Chemical when exclusively carried	(IBC) (BCH) (BCX)

< Typical Example >

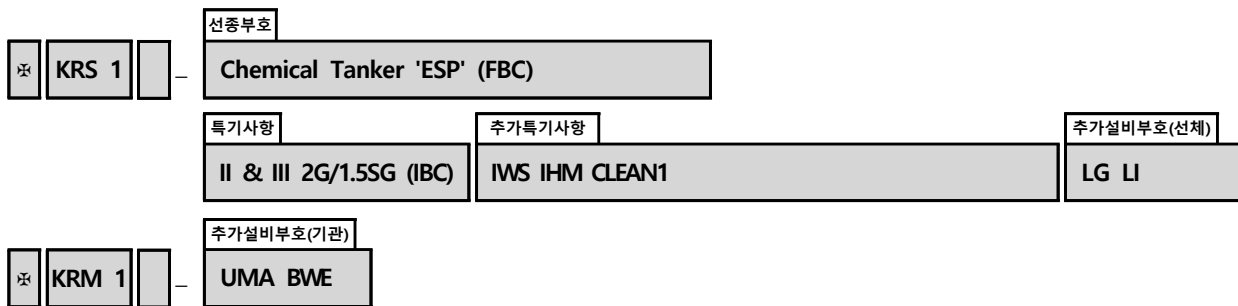

3.1 Chemical Tanker

NOTATIONS (선종부호)

Chemical Tanker
Chemical Tanker 'ESP'

DESCRIPTIONS

Chemical Tanker : 주로 케미컬(규칙 7편 6장 17절에 규정된 액체화물)을 산적하여 운송하기 위하여 건조된 선박에 부기한다.

'ESP' : 일반적으로 일체형탱크를 가지고 주로 케미컬(규칙 7편 6장 17절에 규정된 액체화물)을 산적하여 운송하기 위하여 건조된 선박으로 특이한 구조적배치를 가지는 경우를 포함하여 단일 및 이중선체구조의 케미컬탱커에 부기한다. (Enhanced Survey Programme)

REQUIREMENTS / RULE REFERENCES

부호	Design	Survey
Chemical Tanker	7편 6장	1편 2장
Chemical Tanker 'ESP'	7편 6장	1편 2장, 1편 3장 4절

EXAMPLES

 ✖ KRS 1 - **Chemical Tanker** (FAO)
 III 1G/Sulphur Molten (IBC) IWS CLEAN1 LG LI

✖ KRM 1 BWE

✖ KRS 1 - **Chemical Tanker 'ESP'** (FBC)
 II & III 2G/1.5SG (IBC) IWS CLEAN1 LG LI

✖ KRM 1 - UMA BWE

3.1 Chemical Tanker

NOTATIONS (선종부호 - 인화점/탱크벤트)

(FAC)

(FAO)

(FBC)

DESCRIPTIONS

(FAC) : 제어식 탱크 벤트장치를 가지고 인화점 60°C 초과인 화물을 운송하는 선박에 부기한다.
(Flash point **A**bove 60°C with **C**ontrolled tank vent)

(FAO) : 개방식 탱크 벤트장치를 가지고 인화점 60°C 초과인 화물을 운송하는 선박에 부기한다.
(Flash point **A**bove 60°C with **O**pen tank vent)

(FBC) : 제어식 탱크 벤트장치를 가지고 인화점 60°C 이하인 화물을 운송하는 선박에 부기한다.
(Flash point **B**elow 60°C with **C**ontrolled tank vent)

REQUIREMENTS / RULE REFERENCES

부호	Design	Survey
(FAC)	7편 1장 10절	-
(FAO)	7편 1장 10절	-
(FBC)	7편 1장 10절	-

EXAMPLES

 ※ KRS 1 - Chemical Tanker **(FAO)**
 III 1G/Sulphur Molten (IBC) IWS CLEAN1 LG LI
 ※ KRM 1 BWE

 ※ KRS 1 - Chemical Tanker 'ESP' **(FBC)**
 II & III 2G/1.5SG (IBC) IWS CLEAN1 LG LI
 ※ KRM 1 - UMA BWE

3.1 Chemical Tanker

NOTATIONS (특기사항 - Type of Ship)

I
II
III
II & III

DESCRIPTIONS

이 부호는 규칙 7편 6장 2절 205. (손상가정), 206. (화물탱크의 위치), 208. (손상기준) 및 209. (생존요건) 등에 의해 결정되는 선박의 형식에 따라 다음과 같이 부기된다.

- I : 화물유출 방지를 위한 최고의 예방조치가 된 선박으로 환경 또는 안전에 대하여 매우 중대한 위험성을 가진 화물을 운송하는 선박(Type 1)에 부기한다. (규칙 7편 6장 17절 최저요건 일람표의 E란 참조)
- II : 화물유출 방지를 위한 고도의 예방조치가 된 선박으로 환경 또는 안전에 대하여 상당히 중대한 위험성을 가진 화물을 운송하는 선박(Type 2)에 부기한다. (규칙 7편 6장 17절 최저요건 일람표의 E란 참조)
- III : 손상 시 잔존능력을 증대시키기 위한 보통의 예방조치가 된 선박으로 환경 또는 안전에 대하여 충분히 중대한 위험성을 가진 화물을 운송하는 선박(Type 3)에 부기한다. (규칙 7편 6장 17절 최저요건 일람표의 E란 참조)

REQUIREMENTS / RULE REFERENCES

부호	Design	Survey
I	7편 6장 2절	-
II	7편 6장 2절	-
III	7편 6장 2절	-
II & III	7편 6장 2절	-

EXAMPLES

-
- ✧KRS 1 - Chemical Tanker (FAO)
 III 1G/Sulphur Molten (IBC) IWS CLEAN1 LG LI
 - ✧KRM 1 - BWE
-
- ✧KRS 1 - Chemical Tanker 'ESP' (FBC)
 II & III 2G/1.5SG (IBC) IWS CLEAN1 LG LI
 - ✧KRM 1 - UMA BWE
-

3.1 Chemical Tanker

NOTATIONS (특기사항 - Type of Tank)

1G

2G

1P

DESCRIPTIONS

- 1** : 독립형 탱크(independent tank)
 - 선각구조에 연속되지 아니하는 화물격납설비로서 중력식탱크 또는 압력용기식 탱크를 가지는 선박에 부기한다. (규칙 3편 15장 Deep Tank 및 규칙 5편 5장 압력용기 규정 적용)
- 2** : 일체형 탱크(integral tank)
 - Self-supporting Hull Construction Tank를 가지는 선박에 부기한다.
 ($P_o \leq 0.25 \text{ bar}$ (Max. 0.7 bar), $T_o \geq -10 \text{ }^\circ\text{C}$)
- G** : 중력식 탱크(**G**avity tank)
 - 독립형 탱크로서 사각탱크 또는 선체구조의 일체형 탱크를 가지는 선박에 부기한다.
 ($P_o \leq 0.7 \text{ bar}$ (사각탱크의 경우))
- P** : 압력식 탱크(**P**ressure tank)
 - 독립형 탱크 구조로 압력용기식 탱크를 가지는 선박에 부기한다.
 (규칙 5편 5장 압력용기 규정 적용, P_o 는 별도 산정($P_o > 0.7 \text{ bar}$))

(비고) P_o : 설계압력, T_o : 화물의 비등점

REQUIREMENTS / RULE REFERENCES

부호	Design	Survey
1G	7편 6장 4절	-
2G	7편 6장 4절	-
1P	7편 6장 4절	-

EXAMPLES

- ※ KRS 1 - Chemical Tanker (FAO)
 III **1G**/Sulphur Molten (IBC) IWS CLEAN1 LG LI
- ※ KRM 1 BWE
- ※ KRS 1 - Chemical Tanker 'ESP' (FBC)
 II & III **2G**/1.5SG (IBC) IWS CLEAN1 LG LI
- ※ KRM 1 - UMA BWE

3.1 Chemical Tanker

NOTATIONS (특기사항 - 비중 또는 특정화물명)

Apparent Specific Gravity(SG) 또는
Name of Chemical when exclusively carried

DESCRIPTIONS

Apparent Specific Gravity(SG) 또는 Name of Chemical when exclusively carried

: 비중을 부기하거나 또는 전적으로 특정화물을 운송하는 경우 특정화물명을 부기한다.

REQUIREMENTS / RULE REFERENCES

부호	Design	Survey
Apparent Specific Gravity(SG)	7편 6장	-
Name of Chemical when exclusively carried	7편 6장	-

EXAMPLES

-
- ※KRS 1 - Chemical Tanker (FAO)
III 1G/**Sulphur Molten** (IBC) IWS CLEAN1 LG LI
 - ※KRM 1 - BWE
-
- ※KRS 1 - Chemical Tanker 'ESP' (FBC)
II & III 2G/**1.5SG** (IBC) IWS CLEAN1 LG LI
 - ※KRM 1 - UMA BWE
-

3.1 Chemical Tanker

NOTATIONS (특기사항 - IMO Code)

(IBC)
(BCH)
(BCX)

DESCRIPTIONS

(IBC) : 1986.7.1 이후 건조된 선박으로서 규칙 7편 6장에 적합한 선박에 부기한다.

(BCH) : 1972.4.12부터 1986.6.30 사이에 건조된 선박으로서 규칙 7편 6장에 적합한 선박에 부기한다.

(BCX) : 1972.4.11 이전에 건조된 선박으로서 BCH Code 1.7.3에 적합한 선박에 부기한다.

REQUIREMENTS / RULE REFERENCES

부호	Design	Survey
(IBC)	7편 6장	-
(BCH)	7편 6장	-
(BCX)	BCH Code 1.7.3	-

EXAMPLES

※ KRS 1 - Chemical Tanker (FAO)
III 1G/Sulphur Molten **(IBC)** IWS CLEAN1 LG LI
※ KRM 1 - BWE

※ KRS 1 - Chemical Tanker 'ESP' (FBC)
II & III 2G/1.5SG **(IBC)** IWS CLEAN1 LG LI
※ KRM 1 - UMA BWE

3.2 NLS Tanker

선종	특기사항
NLS Tanker	Category Z(18)

< Typical Example >

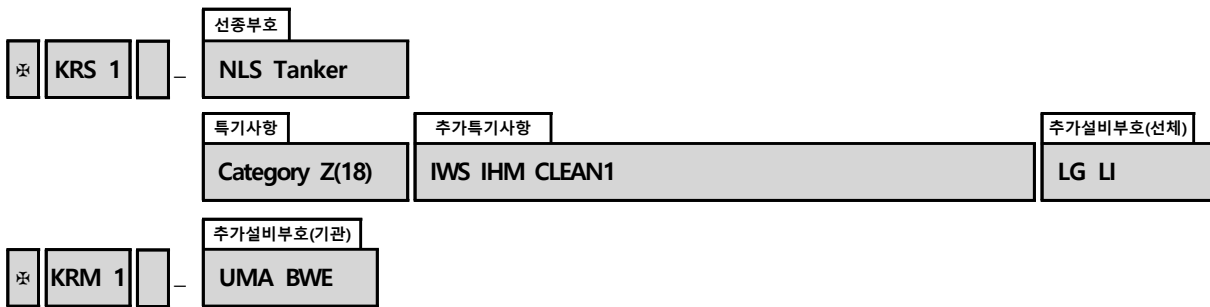

3.2 NLS Tanker

NOTATIONS (선종부호)

NLS Tanker

DESCRIPTIONS

NLS Tanker : 케미컬(규칙 7편 6장 17절에 규정된 액체화물)을 운송하지 아니하며, 규칙 7편 6장 18절에 규정된 IBC Code의 적용을 받지 않는 Category Z 물질만을 운송하거나 또는 Category Z 물질과 Category OS 물질을 산적하여 운송하는 선박에 부기한다. (**N**oxious **L**iquid **S**ubstance)

REQUIREMENTS / RULE REFERENCES

부호	Design	Survey
NLS Tanker	7편 6장 18절	1편 2장

EXAMPLES

-
- ※ KRS 1 - **NLS Tanker**
Category Z(18)
 - ※ KRM 1
-

3.2 NLS Tanker

NOTATIONS (특기사항)

Category Z(18)

DESCRIPTIONS

Category Z(18) : 케미컬(규칙 7편 6장 17절에 규정된 액체화물)을 운송하지 아니하며, 규칙 7편 6장 18절에 규정된 IBC Code의 적용을 받지 않는 Category Z 물질만을 운송하거나 또는 Category Z 물질과 Category OS 물질을 산적하여 운송하는 선박에 부기한다.

REQUIREMENTS / RULE REFERENCES

부호	Design	Survey
Category Z(18)	7편 6장 18절	-

EXAMPLES

※KRS 1 - NLS Tanker

Category Z(18)

※KRM 1

4. Oil/Chemical Tanker

선종	특기사항				
	Oil Tanker	Chemical Tanker			
Oil/Chemical Tanker (Double Hull) 'ESP' (FAC) (FAO) (FBC) (CSR)	Type of Cargo	Type of Ship	Type of Tank	Design Aspect or Exclusive Cargo	IMO Code
	Crude Product Crude/Product Product/Asphalt Asphalt	I II III II&III	1G 2G 1P	Apparent Specific Gravity (SG) Name of Chemical when exclusively carried	(IBC) (BCH) (BCX)

< Typical Example >

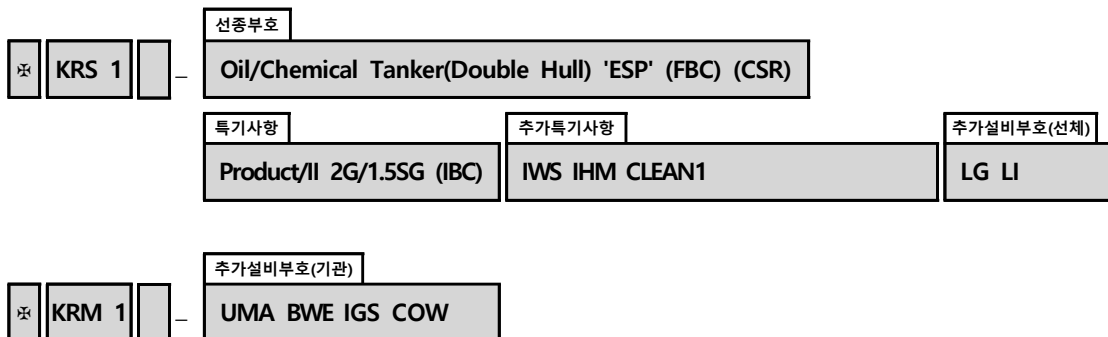

4. Oil/Chemical Tanker

NOTATIONS (선종부호)

Oil/Chemical Tanker
 Oil/Chemical Tanker(Double Hull)
 Oil/Chemical Tanker 'ESP'
 Oil/Chemical Tanker(Double Hull) 'ESP'

DESCRIPTIONS

Oil/Chemical Tanker : 주로 기름 또는 케미컬(규칙 7편 6장 17절에 규정된 액체화물)을 산적하여 운송하기 위하여 건조된 선박에 부기한다.

(Double Hull) : 기름을 산적하여 운송하기 위한 화물탱크가 화물지역의 전 길이에 걸쳐 보이드스페이스용 또는 평형수용의 이중선측 및 이중저로 구성된 이중선체에 의하여 보호되는 선박에 부기한다.

'ESP' : 일반적으로 일체형탱크를 가지고 주로 기름 또는 케미컬(규칙 7편 6장 17절에 규정된 액체화물)을 산적하여 운송하기 위하여 건조된 선박으로 특이한 구조적배치를 가지는 경우를 포함하여 단일 및 이중선체구조의 선박에 부기한다. ([Enhanced Survey Programme](#))

REQUIREMENTS / RULE REFERENCES

부호	Design	Survey
Oil/Chemical Tanker	7편 1장, 7편 6장	1편 2장
Oil/Chemical Tanker(Double Hull)	7편 10장, 7편 6장	1편 2장
Oil/Chemical Tanker 'ESP'	7편 1장, 7편 6장	1편 2장, 1편 3장 3 및 4절
Oil/Chemical Tanker(Double Hull) 'ESP'	7편 10장, 7편 6장	1편 2장, 1편 3장 4 및 5절

EXAMPLES

 ✽KRS 1 - **Oil/Chemical Tanker 'ESP'** (FBC)
 Product/III 2G/1.2SG (IBC) IWS CLEAN1 LG LI
 ✽KRM 1 - UMA BWE IGS COW

✽KRS 1 - **Oil/Chemical Tanker(Double Hull) 'ESP'** (FBC) (CSR)
 Product/II 2G/1.5SG (IBC) IWS CLEAN1 LG LI
 ✽KRM 1 - UMA BWE IGS COW

4. Oil/Chemical Tanker

NOTATIONS (선종부호 - 인화점/탱크벤트)

(FAC)

(FAO)

(FBC)

DESCRIPTIONS

(FAC) : 제어식 탱크 벤트장치를 가지고 인화점 60°C 초과인 화물을 운송하는 선박에 부기한다.
(Flash point **A**bove 60°C with **C**ontrolled tank vent)

(FAO) : 개방식 탱크 벤트장치를 가지고 인화점 60°C 초과인 화물을 운송하는 선박에 부기한다.
(Flash point **A**bove 60°C with **O**pen tank vent)

(FBC) : 제어식 탱크 벤트장치를 가지고 인화점 60°C 이하인 화물을 운송하는 선박에 부기한다.
(Flash point **B**elow 60°C with **C**ontrolled tank vent)

REQUIREMENTS / RULE REFERENCES

부호	Design	Survey
(FAC)	7편 1장 10절	-
(FAO)	7편 1장 10절	-
(FBC)	7편 1장 10절	-

EXAMPLES

※ KRS 1 - Oil/Chemical Tanker 'ESP' **(FBC)**
Product/III 2G/1.2SG (IBC) IWS CLEAN1 LG LI
※ KRM 1 - UMA BWE IGS COW

※ KRS 1 - Oil/Chemical Tanker(Double Hull) 'ESP' **(FBC)** (CSR)
Product/II 2G/1.5SG (IBC) IWS CLEAN1 LG LI
※ KRM 1 - UMA BWE IGS COW

4. Oil/Chemical Tanker

NOTATIONS (선종부호 - 공통구조규칙)

(CSR)

DESCRIPTIONS

(CSR) : 이중선체 유조선에 대한 국제선급연합회(IACS)의 공통구조규칙(규칙 12편) 또는 산적화물선 및 유조선에 대한 국제선급연합회(IACS)의 공통구조규칙(규칙 13편)의 요건에 적합한 선박에 부기한다.
(Common Structural Rules)

REQUIREMENTS / RULE REFERENCES

부호	Design	Survey
(CSR)	12편 또는 13편	1편 2장, 1편 3장, 12편 또는 13편

EXAMPLES

-
- ✧KRS 1 - Oil/Chemical Tanker(Double Hull) 'ESP' (FBC) **(CSR)**
Product/II 2G/1.5SG (IBC) IWS CLEAN1 LG LI
 - ✧KRM 1 - UMA BWE IGS COW
-

4. Oil/Chemical Tanker

NOTATIONS (특기사항)

Crude
Product
Crude/Product
Product/Asphalt
Asphalt

DESCRIPTIONS

Crude : 주로 원유를 산적하여 운송하는 선박에 부기한다.

Product : 주로 석유정제품을 산적하여 운송하는 선박에 부기한다.

Crude/Product : 주로 원유 및 석유정제품을 산적하여 운송하는 선박에 부기한다.

Product/Asphalt : 주로 석유정제품 및 아스팔트를 산적하여 운송하는 선박에 부기한다.

Asphalt : 주로 아스팔트를 산적하여 운송하는 선박에 부기한다. 모든 화물탱크가 독립형탱크인 아스팔트 운반선인 경우 'ESP'부호를 부기하지 않고 **규칙 1편**의 적용 시 유조선 및 이중선체 유조선에 대한 부가적 요건(즉, ESP요건)은 적용하지 아니한다.

REQUIREMENTS / RULE REFERENCES

부호	Design	Survey
Crude	7편 1장	-
Product	7편 1장	-
Crude/Product	7편 1장	-
Product/Asphalt	7편 1장	-
Asphalt	7편 1장	-

EXAMPLES

※KRS 1 - Oil/Chemical Tanker(Double Hull) 'ESP' (FBC) (CSR)

Product/III 2G/1.2SG (IBC) IWS CLEAN1 LG LI

※KRM 1 - UMA BWE IGS COW

4. Oil/Chemical Tanker

NOTATIONS (특기사항 - Type of Ship)

I
II
III
II & III

DESCRIPTIONS

이 부호는 규칙 7편 6장 2절 205. (손상가정), 206. (화물탱크의 위치), 208. (손상기준) 및 209. (생존요건) 등에 의해 결정되는 선박의 형식에 따라 다음과 같이 부기된다.

- I : 화물유출 방지를 위한 최고의 예방조치가 된 선박으로 환경 또는 안전에 대하여 매우 중대한 위험성을 가진 화물을 운송하는 선박(Type 1)에 부기한다. (규칙 7편 6장 17절 최저요건 일람표의 E란 참조)
- II : 화물유출 방지를 위한 고도의 예방조치가 된 선박으로 환경 또는 안전에 대하여 상당히 중대한 위험성을 가진 화물을 운송하는 선박(Type 2)에 부기한다. (규칙 7편 6장 17절 최저요건 일람표의 E란 참조)
- III : 손상 시 잔존능력을 증대시키기 위한 보통의 예방조치가 된 선박으로 환경 또는 안전에 대하여 충분히 중대한 위험성을 가진 화물을 운송하는 선박(Type 3)에 부기한다. (규칙 7편 6장 17절 최저요건 일람표의 E란 참조)

REQUIREMENTS / RULE REFERENCES

부호	Design	Survey
I	7편 6장 2절	-
II	7편 6장 2절	-
III	7편 6장 2절	-
II & III	7편 6장 2절	-

EXAMPLES

※KRS 1 - Oil/Chemical Tanker 'ESP' (FBC)
Product/III 2G/1.2SG (IBC) IWS CLEAN1 LG LI

※KRM 1 - UMA BWE IGS COW

※KRS 1 - Oil/Chemical Tanker(Double Hull) 'ESP' (FBC) (CSR)
Product/II 2G/1.5SG (IBC) IWS CLEAN1 LG LI

※KRM 1 - UMA BWE IGS COW

4. Oil/Chemical Tanker

NOTATIONS (특기사항 - Type of Tank)

1G
2G
1P

DESCRIPTIONS

- 1 : 독립형 탱크(independent tank)
 - 선각구조에 연속되지 아니하는 화물격납설비로서 중력식탱크 또는 압력용기식 탱크를 가지는 선박에 부기한다. (규칙 3편 15장 Deep Tank 및 규칙 5편 5장 압력용기 규정 적용)
- 2 : 일체형 탱크(integral tank)
 - Self-supporting Hull Construction Tank를 가지는 선박에 부기한다.
($P_o \leq 0.25 \text{ bar}(\text{Max. } 0.7 \text{ bar}), T_o \geq -10 \text{ }^\circ\text{C}$)
- G : 중력식 탱크(Gravity tank)
 - 독립형 탱크로서 사각탱크 또는 선체구조의 일체형 탱크를 가지는 선박에 부기한다.
($P_o \leq 0.7 \text{ bar}$ (사각탱크의 경우))
- P : 압력식 탱크(Pressure tank)
 - 독립형 탱크 구조로 압력용기식 탱크를 가지는 선박에 부기한다.
(규칙 5편 5장 압력용기 규정 적용, P_o 는 별도 산정($P_o > 0.7 \text{ bar}$))

(비고) P_o : 설계압력, T_o : 화물의 비등점

REQUIREMENTS / RULE REFERENCES

부호	Design	Survey
1G	7편 6장 4절	-
2G	7편 6장 4절	-
1P	7편 6장 4절	-

EXAMPLES

-
- ※ KRS 1 - Oil/Chemical Tanker 'ESP' (FBC)
Product/III **2G**/1.2SG (IBC) IWS CLEAN1 LG LI
 - ※ KRM 1 - UMA BWE IGS COW
-
- ※ KRS 1 - Oil/Chemical Tanker(Double Hull) 'ESP' (FBC) (CSR)
Product/II **2G**/1.5SG (IBC) IWS CLEAN1 LG LI
 - ※ KRM 1 - UMA BWE IGS COW
-

4. Oil/Chemical Tanker

NOTATIONS (특기사항 - 비중 또는 특정화물명)

Apparent Specific Gravity(SG) 또는
Name of Chemical when exclusively carried

DESCRIPTIONS

Apparent Specific Gravity(SG) 또는 Name of Chemical when exclusively carried

: 비중을 부기하거나 또는 전적으로 특정화물을 운송하는 경우 특정화물명을 부기한다.

REQUIREMENTS / RULE REFERENCES

부호	Design	Survey
Apparent Specific Gravity(SG)	7편 6장	-
Name of Chemical when exclusively carried	7편 6장	-

EXAMPLES

-
- ※KRS 1 - Oil/Chemical Tanker 'ESP' (FBC)
Product/III 2G/**1.2SG** (IBC) IWS CLEAN1 LG LI
 - ※KRM 1 - UMA BWE IGS COW
-
- ※KRS 1 - Oil/Chemical Tanker(Double Hull) 'ESP' (FBC) (CSR)
Product/II 2G/**1.5SG** (IBC) IWS CLEAN1 LG LI
 - ※KRM 1 - UMA BWE IGS COW
-

4. Oil/Chemical Tanker

NOTATIONS (특기사항 - IMO Code)

(IBC)
(BCH)
(BCX)

DESCRIPTIONS

(IBC) : 1986.7.1 이후 건조된 선박으로서 규칙 7편 6장에 적합한 선박에 부기한다.

(BCH) : 1972.4.12부터 1986.6.30 사이에 건조된 선박으로서 규칙 7편 6장에 적합한 선박에 부기한다.

(BCX) : 1972.4.11 이전에 건조된 선박으로서 BCH Code 1.7.3에 적합한 선박에 부기한다.

REQUIREMENTS / RULE REFERENCES

부호	Design	Survey
(IBC)	7편 6장	-
(BCH)	7편 6장	-
(BCX)	BCH Code 1.7.3	-

EXAMPLES

※ KRS 1 - Oil/Chemical Tanker 'ESP' (FBC)
Product/III 2G/1.2SG (IBC) IWS CLEAN1 LG LI
※ KRM 1 - UMA BWE IGS COW

※ KRS 1 - Oil/Chemical Tanker(Double Hull) 'ESP' (FBC) (CSR)
Product/II 2G/1.5SG (IBC) IWS CLEAN1 LG LI
※ KRM 1 - UMA BWE IGS COW

5. Bulk Carrier

선종	특기사항	
Bulk Carrier (Double Skin) 'ESP' 'ESP'(EXP) (CSR) Self-Unloading Bulk Carrier (Double Skin) 'ESP'	- HC HC/E BC-A BC-B BC-C (no MP) (max cargo density --- t/m ³) (Hold Nos. --- may be empty) (Block loading)	GRAB[X]

< Typical Example >

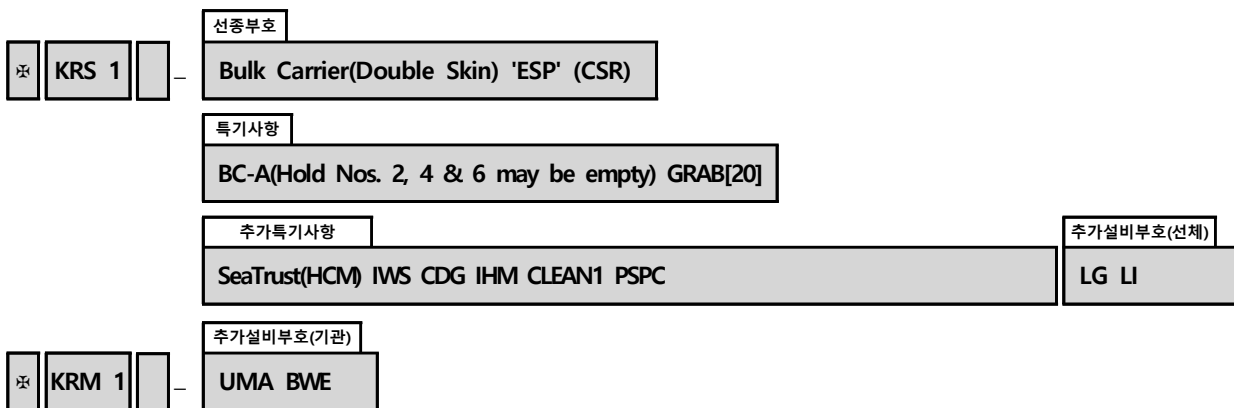

5. Bulk Carrier

NOTATIONS (선종부호)

Bulk Carrier
Bulk Carrier(Double Skin)
Bulk Carrier 'ESP'
Bulk Carrier(Double Skin) 'ESP'
Bulk Carrier 'ESP'(EXP)
Bulk Carrier(Double Skin) 'ESP'(EXP)
Self-Unloading Bulk Carrier 'ESP'
Self-Unloading Bulk Carrier(Double Skin) 'ESP'

DESCRIPTIONS

Bulk Carrier : 단면형상이 아래 Bulk Carrier 'ESP'에 규정된 구조형상과는 상이한 구조를 가지는 선박으로서 2010년 7월 1일 전에 건조된 선박에 한하여 선박소유자가 Bulk Carrier 부호의 지정을 신청하고 규칙 7편 3장의 규정에 만족하는 경우에 있어서 우리 선급이 특별히 인정하는 경우에 부기할 수 있다. 이 경우에 있어서 규칙 1편이 적용 시 산적화물선 또는 이중선체 산적화물선에 대한 부가적 요건(ESP 요건)은 적용하지 아니한다.

Bulk Carrier 'ESP' : 일반적으로 화물구역 내에 단일갑판, 이중저, 톱사이드탱크, 호퍼사이드 탱크 및 단일 또는 이중선측구조를 가지는 선박으로서 주로 건화물을 산적하여 운송하는 선박에 부기한다. ([Enhanced Survey Programme](#))

Self-Unloading Bulk Carrier 'ESP' : 일반적으로 화물구역 내에 단일갑판, 이중저, 톱사이드 탱크, 호퍼사이드 탱크 및 단일 또는 이중선측구조를 가지는 선박으로서 건화물을 산적하여 운송하고 자체 하역하는 선박에 부기한다.

'ESP'(EXP) : 일반적으로 화물구역 내에 단일갑판, 이중저, 톱사이드탱크, 호퍼사이드탱크 및 단일 또는 이중선측을 가지는 선박으로서 주로 건화물을 산적하여 운송하는 선박에 'ESP'부호를 부기한다. 다만, 2010년 7월 1일 이후 건조되는 선박인 경우 기술된 구조적 특성의 일부 또는 전부가 상기 구조에 부합하지 않는 선박에도 'ESP'를 부기하여 이에 추가하여 (EXP)를 부기한다.

(Double Skin) : 다음의 경우에 부기한다. (주의: (Double Skin) 부호를 갖지 아니하더라도 해당되는 경우 규칙 1편 3장 6절의 이중선체 산적화물선에 대한 관련 규정을 적용하여야 한다.)

- (1) 1999년 7월 1일 전에 건조된 선박으로 이중선측구조인 경우
- (2) 2000년 1월 1일 전에 건조된 선박으로 선측외판에서 수직으로 측정된 거리가 화물창 길이 내의 어느 위치에서나 폭이 760mm 이상인 이중선측구조를 갖는 경우
- (3) 2000년 1월 1일 이후에 건조된 선박으로 선측외판에서 수직으로 측정된 거리가 화물창 길이 내의 어느 위치에서나 폭이 1000mm 이상인 이중선측구조를 갖는 경우

REQUIREMENTS / RULE REFERENCES

부호	Design	Survey
Bulk Carrier	7편 3장	1편 2장
Bulk Carrier(Double Skin)	7편 3장	1편 2장
Bulk Carrier 'ESP'	7편 3장	1편 2장, 1편 3장 2절
Bulk Carrier(Double Skin) 'ESP'	7편 3장	1편 2장, 1편 3장 6절
Bulk Carrier 'ESP'(EXP)	7편 3장	1편 2장, 1편 3장 2절
Bulk Carrier(Double Skin) 'ESP'(EXP)	7편 3장	1편 2장, 1편 3장 6절
Self-Unloading Bulk Carrier 'ESP'	7편 3장	1편 2장, 1편 3장 2절
Self-Unloading Bulk Carrier(Double Skin) 'ESP'	7편 3장	1편 2장, 1편 3장 6절

EXAMPLES

※ KRS 1 - **Bulk Carrier**

HC

※ KRM 1 - UMA

※ KRS 1 - **Bulk Carrier(Double Skin)**

HC/E(Hold Nos. 2 & 4 may be empty)

※ KRM 1 - UMA

※ KRS 1 - **Bulk Carrier 'ESP'**

HC/E(Hold Nos. 2, 4 & 6 may be empty)

※ KRM 1 - UMA

※ KRS 1 - **Bulk Carrier(Double Skin) 'ESP' (CSR)**

BC-A(Hold Nos. 2, 4 & 6 may be empty) GRAB[20]

※ KRM 1 - UMA

※ KRS 1 - **Bulk Carrier 'ESP'(EXP)**

HC/E(Hold Nos. 2, 4 & 6 may be empty)

※ KRM 1 - UMA

※ KRS 1 - **Bulk Carrier(Double Skin) 'ESP'(EXP)**

HC/E(Hold Nos. 2, 4 & 6 may be empty)

※ KRM 1 - UMA

※ KRS 1 - **Self-Unloading Bulk Carrier 'ESP'**

HC/E(Hold Nos. 2, 4 & 6 may be empty)

※ KRM 1 - UMA

※ KRS 1 - **Self-Unloading Bulk Carrier(Double Skin) 'ESP'**

HC/E(Hold Nos. 2, 4 & 6 may be empty)

※ KRM 1 - UMA

5. Bulk Carrier

NOTATIONS (선종부호 - 공통구조규칙)

(CSR)

DESCRIPTIONS

(CSR) : 산적화물선에 대한 국제선급연합회(IACS)의 공통구조규칙(규칙 11편) 또는 산적화물선 및 유조선에 대한 국제선급연합회(IACS)의 공통구조규칙(규칙 13편)의 요건에 적합한 선박에 부기한다.
(Common Structure Rules)

REQUIREMENTS / RULE REFERENCES

부호	Design	Survey
(CSR)	11편 또는 13편	1편 2장, 1편 3장, 11편 또는 13편

EXAMPLES

-
- ※ KRS 1 - Bulk Carrier(Double Skin) 'ESP' **(CSR)**
BC-A(Hold Nos. 2, 4 & 6 may be empty) GRAB[20]
 - ※ KRM 1 - UMA
-

5. Bulk Carrier

NOTATIONS (특기사항)

HC
 HC/E
 BC-A
 BC-B
 BC-C
 GRAB[X]
 (no MP)
 (max cargo density --- t/m³)
 (Hold Nos. --- may be empty)
 (Block loading)

DESCRIPTIONS

HC : 규칙 3편 7장 101.의 6항에 따른 γ 가 1.25 t/m³ 이상인 화물을 싣고자 화물창 내 이중저구조가 보강된 선박에 부기한다. (**Heavy Cargo**)

HC/E : 상기 HC에 추가하여 격창적하를 하는 선박에 부기한다.

BC-A : 규칙 7편 3장 2절, 규칙 11편 1장 1절 또는 규칙 13편 1부 1장 1절에 따라 BC-B의 조건에 추가하여 최대흘수에서 화물밀도가 1.0 t/m³ 이상인 건화물을 지정된 화물창을 공창으로 하여 화물을 운송하도록 설계된 산적화물선에 부기한다.

BC-B : 규칙 7편 3장 2절, 규칙 11편 1장 1절 또는 규칙 13편 1부 1장 1절에 따라 BC-C의 조건에 추가하여 화물밀도가 1.0 t/m³ 이상인 건화물을 모든 화물창에 균일적재하여 운송하도록 설계된 산적화물선에 부기한다.

BC-C : 규칙 7편 3장 2절, 규칙 11편 1장 1절 또는 규칙 13편 1부 1장 1절에 따라 화물밀도가 1.0 t/m³ 미만의 건화물을 운송하도록 설계된 산적화물선에 부기한다.

GRAB[X] : 규칙 11편 12장 1절 또는 규칙 13편 1부 1장 1절에 따라 최대무게 [X]톤의 그램으로 양하/적하 하도록 설계된 화물창을 가지는 선박에 부여하는 부호로서, 규칙 11편 1장 1절 또는 규칙 13편 2부 1장 6절에 따라 BC-A 또는 BC-B를 갖는 선박은 의무적으로 GRAB[X] 부호를 가져야 하며 이러한 선박은 20톤 이상인 그램으로의 하역에 적합하여야 한다. 다른 모든 선박에 대하여 GRAB[X]는 선택사항이다.

(no MP) : 규칙 7편 3장 201.의 5항 (3)호, 규칙 11편 4장 7절 [3.3] 또는 규칙 13편 1부 4장 8절 [4.2.2]에서 규정하는 조건에 따라 여러 항구에서의 적하 및 양하에 대한 설계를 하지 않은 선박에 부기한다. (**no MultiPort**)

(max cargo density --- t/m³) : 최대화물밀도가 3.0 t/m³ 미만인 경우 BC-A 및 BC-B 선박에 부기한다.

(Hold Nos. --- may be empty) : 지정된 화물창을 공창으로 하여 화물을 운송하도록 설계된 선박에 부기한다.

(Block loading) : 규칙 13편 1부 1장 1절 [3.2.1]에 따라 격창블록적하상태 조건이 있는 선박에 부기한다.

REQUIREMENTS / RULE REFERENCES

부호	Design	Survey
HC	3편 7장 ¹⁾	-
HC/E	3편 7장 ¹⁾	-
BC-A	7편 3장, 11편 1장, 13편 1부 1장	-
BC-B	7편 3장, 11편 1장, 13편 1부 1장	-
BC-C	7편 3장, 11편 1장, 13편 1부 1장	-
GRAB[X]	11편 12장 1절, 13편 2부 1장 6절	-
(no MP)	7편 3장, 11편 4장 7절, 13편 1부 4장 8절	-
(max cargo density --- t/m ³)	7편 3장, 11편 4장 7절, 13편 1부 4장 8절	-
(Hold Nos. --- may be empty)	7편 3장, 11편 4장 7절, 13편 1부 4장 8절	-
(Block loading)	13편 1부 4장 8절	-

(비고)
1) 길이 90m 미만의 소형강선인 경우 10편을 적용한다.

EXAMPLES

(1) Heavy Cargo에 대하여 이중저구조를 보강한 경우:

※KRS 1 - Bulk Carrier

HC

※KRM 1 - UMA

(2) Heavy Cargo에 대하여 이중저구조를 보강한 선박으로서 격창적하를 할 경우:

※KRS 1 - Bulk Carrier

HC/E(Hold Nos. 2 & 4 may be empty)

※KRM 1 - UMA

(3) BC-B에 적합한 경우:

※KRS 1 - Bulk Carrier 'ESP'

BC-B

※KRM 1 - UMA

(4) BC-B에 적합하며, 최대화물밀도가 3.0t/m³ 미만인 경우:

※KRS 1 - Bulk Carrier 'ESP'

BC-B(max cargo density --- t/m³)

※KRM 1 - UMA

(5) BC-A에 적합한 경우:

※KRS 1 - Bulk Carrier 'ESP'

BC-A(Hold Nos. 2, 4, 6 & 8 may be empty)

※KRM 1 - UMA

(6) BC-A에 적합하며, 최대화물밀도가 3.0t/m³ 미만인 경우:

※KRS 1 - Bulk Carrier 'ESP'

BC-A(Hold Nos. 2, 4, 6 & 8 may be empty, with max cargo density --- t/m³)

※KRM 1 - UMA

 (7) 규칙 13편 1부 1장 1절 [3.2.1]에 따라, BC-A에 적합하며, 최대화물밀도가 3.0t/m³ 미만이고, 격창블록적하상태 조건이 있는 경우:

※KRS 1 - Bulk Carrier 'ESP'

BC-A(Hold Nos. 2, 4, 6 & 8 may be empty, with max cargo density --- t/m³)

(Block loading)

※KRM 1 - UMA

 (8) 규칙 7편 3장 201.의 5항 (3)호, 규칙 11편 4장 7절 [3.3] 또는 규칙 13편 1부 4장 8절 [4.2.2]에서 규정하는 조건에 따라 여러 항구에서의 적하 및 양하에 대한 설계를 하지 않은 경우:

※KRS 1 - Bulk Carrier 'ESP'

BC-A(또는 BC-B, BC-C) **(no MP)**

※KRM 1 - UMA

 (9) 규칙 11편 12장 1절 또는 규칙 13편 2부 1장 6절에 따라 20톤 이상인 그램으로 양하/적하 하도록 설계된 화물창을 가지는 경우:

※KRS 1 - Bulk Carrier 'ESP' (CSR)

BC-A(또는 BC-B) **GRAB[20]**

※KRM 1 - UMA

6. Cargo Ship

선종	특기사항	
Cargo Ship	- General Dry Cargo Wood Chip Carrier Cement Carrier Livestock Carrier Deck Cargo Ship General Dry Cargo(Double Skin) Liquid Cargo(Category OS only) Container	HC

< Typical Example >

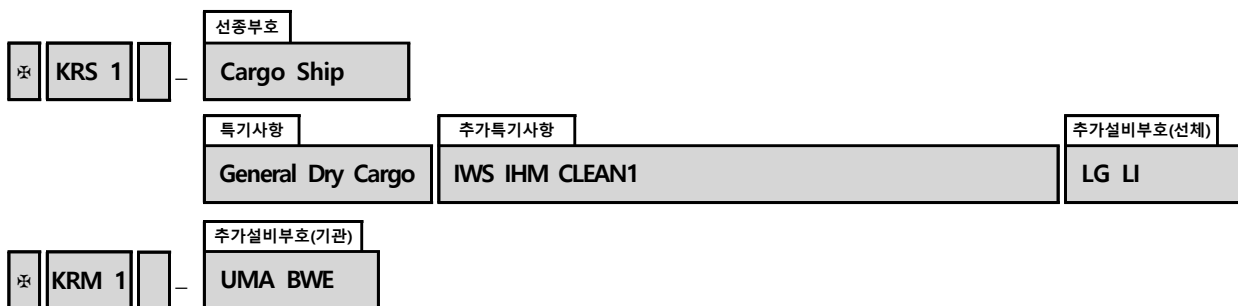

6. Cargo Ship

NOTATIONS (선종부호)

Cargo Ship

DESCRIPTIONS

Cargo Ship : Oil Tanker, Chemical Tanker, Bulk Carrier, Ore Carrier, Container Ship, RoRo Ship, Passenger Ship, Refrigerated Cargo Carrier 등과 같이 특정 선종부호로 구분되는 선박을 제외하고, 일반적인 화물을 운송하는 일반화물선에 부기한다.

REQUIREMENTS / RULE REFERENCES

부호	Design	Survey
Cargo Ship (비고)	3편 ¹⁾	1편 2장
1) 길이 90m 미만의 소형강선인 경우 10편을 적용한다.		

EXAMPLES

※KRS 1 - **Cargo Ship**

General Dry Cargo HC IWS IHM CLEAN1 LG LI

※KRM 1 - UMA BWE

※KRS 1 - **Cargo Ship**

Wood Chip Carrier IWS IHM CLEAN1 LG LI

※KRM 1 - UMA BWE

※KRS 1 - **Cargo Ship**

General Dry Cargo(Double Skin) IWS IHM CLEAN1 LG LI

※KRM 1 - UMA BWE

※KRS 1 - **Cargo Ship**

Liquid Cargo(Category OS only) IWS IHM CLEAN1 LG LI

※KRM 1 - UMA BWE

※KRS 1 - **Cargo Ship**

HC IWS IHM CLEAN1 LG LI

※KRM 1 - UMA BWE

6. Cargo Ship

NOTATIONS (특기사항)

General Dry Cargo
 Wood Chip Carrier
 Cement Carrier
 Livestock Carrier
 Deck Cargo Ship
 General Dry Cargo(Double Skin)
 Liquid Cargo(Category OS only)
 Container
 HC

DESCRIPTIONS

General Dry Cargo : 자항으로 고체화물을 운송하는 총톤수 500톤 이상의 모든 일반건화물선에 부기하며, 규칙 1편 2장 14절의 일반건화물선에 대한 추가적인 규정을 적용하여야 한다. 다만, 다음의 선박은 적용을 제외한다.

- 검사강화제도 적용대상 산적화물선 및 이중선체 산적화물선
- 컨테이너전용운반선
- 로로운반선
- 냉동운반선
- 우드칩전용운반선
- 시멘트전용운반선
- 가축운반선
- 갑판화물선(갑판 상부에만 화물을 적재하도록 설계된 선박)
- 상갑판까지 화물창의 전 높이 및 화물지역의 전 길이에 걸쳐 연장된 이중선체를 가지는 이중선체구조의 일반건화물선

Wood Chip Carrier : 우드칩을 전용으로 운반하기 위하여 특별히 설계된 선박에 부기한다.

Cement Carrier : 시멘트를 전용으로 운반하기 위하여 특별히 설계된 선박에 부기한다.

Livestock Carrier : 가축을 운반하기 위하여 특별히 설계된 선박에 부기한다.

Deck Cargo Ship : 갑판 상부에만 화물을 적재하도록 설계된 선박에 부기한다.

General Dry Cargo(Double Skin) : 상갑판까지 화물창의 전 높이 및 화물지역의 전 길이에 걸쳐 연장된 이중선체를 가지는 이중선체구조의 일반건화물선에 부기한다.

Liquid Cargo(Category OS only) : 규칙 7편 6장 18절에 규정된 IBC Code이 적용을 받지 않는 Category OS로 분류된 액체화물만을 산적하여 운송하는 선박에 부기한다.

Container : 본선에 셀가이드가 설치되어 있지는 않으나 적용지침 7편 부록 7-2에 따라 승인된 컨테이너 고박

설비 및 적재방법에 의해 컨테이너를 전반적으로 적재하는 선박에 부기한다.
(예, 다목적선(Multi-Purpose Ship))

HC : 규칙 3편 7장 101.의 6항에 따른 γ 가 1.25 t/m³ 이상인 화물을 싣고자 화물창 내 이중저구조가 보강된 선박에 부기한다. (**Heavy Cargoes**)

REQUIREMENTS / RULE REFERENCES

부호	Design	Survey
General Dry Cargo	3편 ¹⁾	1편 2장 14절
Wood Chip Carrier	3편 ¹⁾	1편 2장
Cement Carrier	3편 ¹⁾	1편 2장
Livestock Carrier	3편 ¹⁾	1편 2장
Deck Cargo Ship	3편 ¹⁾	1편 2장
General Dry Cargo(Double Skin)	3편 ¹⁾	1편 2장
Liquid Cargo(Category OS only)	3편 ¹⁾	1편 2장
Container	3편 ¹⁾	1편 2장
HC	3편 7장 ¹⁾	-

(비고)
1) 길이 90m 미만의 소형강선인 경우 10편을 적용한다.

EXAMPLES

※KRS 1 - Cargo Ship
General Dry Cargo HC IWS IHM CLEAN1 LG LI

※KRM 1 - UMA BWE

※KRS 1 - Cargo Ship
Wood Chip Carrier IWS CLEAN1 LG LI

※KRM 1 - UMA BWE

※KRS 1 - Cargo Ship
Cement Carrier IWS CLEAN1 LG LI

※KRM 1 - UMA BWE

※KRS 1 - Cargo Ship
Livestock Carrier IWS IHM CLEAN1 LG LI

※KRM 1 - UMA BWE

※KRS 1 - Cargo Ship
Deck Cargo Ship IWS IHM CLEAN1 LG LI

※KRM 1 - UMA BWE

※KRS 1 - Cargo Ship
General Dry Cargo(Double Skin) IWS CLEAN1 LG LI

※KRM 1 - UMA BWE

※KRS 1 - Cargo Ship
Liquid Cargo(Category OS only) IWS CLEAN1 LG LI

※KRM 1 - UMA BWE

※KRS 1 - Cargo Ship
Container IWS CLEAN1 LG LI

※KRM 1 - UMA BWE

※ KRS 1 - Cargo Ship
 HC IWS IHM CLEAN1 LG LI
※ KRM 1 - UMA BWE

7. Ore Carrier

선종	특기사항	
Ore Carrier 'ESP'	no MP	GRAB[X]

< Typical Example >

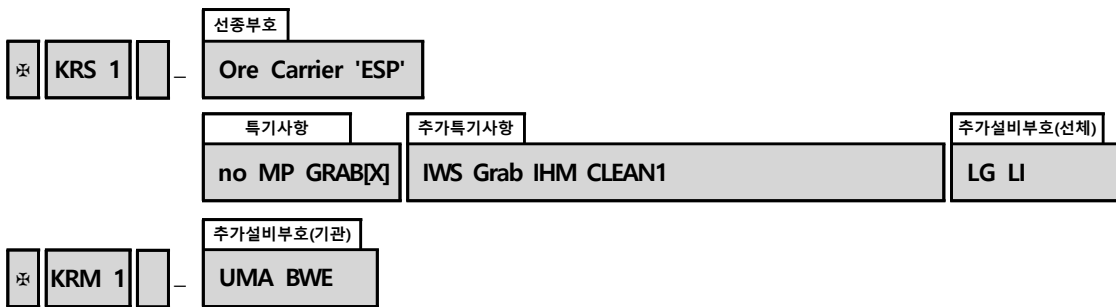

7. Ore Carrier

NOTATIONS (선종부호)

Ore Carrier
Ore Carrier 'ESP'

DESCRIPTIONS

Ore Carrier : 주로 광석을 산적하여 운송하는 선박에 부기한다.

'ESP' : 일반적으로 화물구역 내에 단일갑판, 이중저 및 2열 중격벽을 가지는 선박으로서 주로 광석을 중앙 화물창에 산적하여 운송하는 선박에 부기한다. (Enhanced Survey Programme)

REQUIREMENTS / RULE REFERENCES

부호	Design	Survey
Ore Carrier	7편 2장	1편 2장
Ore Carrier 'ESP'	7편 2장	1편 2장, 1편 3장 6절

EXAMPLES

-
- ※ KRS 1 - **Ore Carrier 'ESP'**
no MP GRAB[20] IWS Grab IHM CLEAN1 LG LI
 - ※ KRM 1 - UMA BWE
-

7. Ore Carrier

NOTATIONS (특기사항)

no MP
GRAB[X]

DESCRIPTIONS

no MP : 지침 7편 부록7-10에서 규정하는 조건에 따라 여러 항구에서의 적하 및 양하에 대한 설계를 하지 않은 선박에 부기한다. (no MultiPort)

GRAB[X] : 지침 7편 2장 101.의 2항에 따라 최대무게 [X]톤의 그랩으로 양하/적하 하도록 설계된 화물창을 가지는 선박에 부여한다.

REQUIREMENTS / RULE REFERENCES

부호	Design	Survey
no MP	지침 7편 부록7-10	-
GRAB[X]	지침 7편 2장 101.의 2항	-

EXAMPLES

 ✽KRS 1 - Ore Carrier 'ESP'
 no MP GRAB[20] IWS Grab IHM CLEAN1 LG LI
 ✽KRM 1 - UMA BWE

8.1 Ore/Oil Carrier

선종부호	특기사항		
	Ore Carrier		Oil Tanker
Ore/Oil Carrier 'ESP' (FAC) (FAO) (FBC)	no MP	GRAB[X]	Crude Product Crude/Product Product/Asphalt Asphalt

< Typical Example >

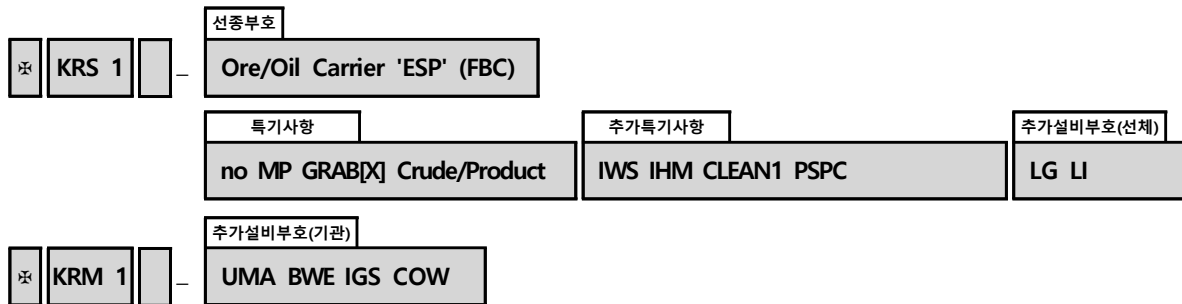

8.1 Ore/Oil Carrier

NOTATIONS (선종부호)

Ore/Oil Carrier
Ore/Oil Carrier 'ESP'

DESCRIPTIONS

Ore/Oil Carrier : 주로 광석 및 기름을 산적하여 운송하기 위하여 건조된 선박에 부기한다.

'ESP' : 일반적으로 화물구역 내에 단일갑판, 이중저 및 2열 종격벽을 가지는 선박으로서 주로 광석은 중앙 화물창에, 유류는 중앙화물창 및 원탱크에 산적하여 운송하는 선박에 부기한다. 다만, 유류와 광석을 동시에 운송하지 않는다. (Enhanced Survey Programme)

REQUIREMENTS / RULE REFERENCES

부호	Design	Survey
Ore/Oil Carrier	7편 2장, 7편 1장	1편 2장
Ore/Oil Carrier 'ESP'	7편 2장, 7편 10장	1편 2장, 1편 3장

EXAMPLES

-
- ※KRS 1 - **Ore/Oil Carrier 'ESP'** (FBC)
no MP GRAB[20] Product CLEAN1 LG LI
 - ※KRM 1 - UMA IGS COW
-

8.1 Ore/Oil Carrier

NOTATIONS (선종부호 - 인화점/탱크벤트)

(FAC)

(FAO)

(FBC)

DESCRIPTIONS

(FAC) : 제어식 탱크 벤트장치를 가지고 인화점 60°C 초과인 화물을 운송하는 선박에 부기한다.
(Flash point **A**bove 60°C with **C**ontrolled tank vent)

(FAO) : 개방식 탱크 벤트장치를 가지고 인화점 60°C 초과인 화물을 운송하는 선박에 부기한다.
(Flash point **A**bove 60°C with **O**pen tank vent)

(FBC) : 제어식 탱크 벤트장치를 가지고 인화점 60°C 이하인 화물을 운송하는 선박에 부기한다.
(Flash point **B**elow 60°C with **C**ontrolled tank vent)

REQUIREMENTS / RULE REFERENCES

부호	Design	Survey
(FAC)	7편 1장 10절	-
(FAO)	7편 1장 10절	-
(FBC)	7편 1장 10절	-

EXAMPLES

-
- ※ KRS 1 - Ore/Oil Carrier 'ESP' **(FBC)**
no MP GRAB[20] Product CLEAN1 LG LI
 - ※ KRM 1 - UMA IGS COW
-

8.1 Ore/Oil Carrier

NOTATIONS (특기사항)

no MP
GRAB[X]

DESCRIPTIONS

no MP : 지침 7편 부록7-10에서 규정하는 조건에 따라 여러 항구에서의 적하 및 양하에 대한 설계를 하지 않은 선박에 부기한다. (no MultiPort)

GRAB[X] : 지침 7편 2장 101.의 2항에 따라 최대무게 [X]톤의 그랩으로 양하/적하 하도록 설계된 화물창을 가지는 선박에 부여한다.

REQUIREMENTS / RULE REFERENCES

부호	Design	Survey
no MP	지침 7편 부록7-10	-
GRAB[X]	지침 7편 2장 101.의 2항	-

EXAMPLES

※KRS 1 - Ore/Oil Carrier 'ESP' (FBC)
 no MP GRAB[20] Product CLEAN1 LG LI
 ※KRM 1 - UMA IGS COW

8.1 Ore/Oil Carrier

NOTATIONS (특기사항)

Crude
Product
Crude/Product
Product/Asphalt
Asphalt

DESCRIPTIONS

Crude : 주로 원유를 산적하여 운송하는 선박에 부기한다.

Product : 주로 석유정제품을 산적하여 운송하는 선박에 부기한다.

Crude/Product : 주로 원유 및 석유정제품을 산적하여 운송하는 선박에 부기한다.

Product/Asphalt : 주로 석유정제품 및 아스팔트를 산적하여 운송하는 선박에 부기한다.

Asphalt : 주로 아스팔트를 산적하여 운송하는 선박에 부기한다. 모든 화물탱크가 독립형탱크인 아스팔트 운반선인 경우 'ESP'부호를 부기하지 않고 **규칙 1편**의 적용 시 유조선 및 이중선체 유조선에 대한 부가적 요건(즉, ESP요건)은 적용하지 아니한다.

REQUIREMENTS / RULE REFERENCES

부호	Design	Survey
Crude	7편 1장	-
Product	7편 1장	-
Crude/Product	7편 1장	-
Product/Asphalt	7편 1장	-
Asphalt	7편 1장	-

EXAMPLES

※KRS 1 - Ore/Oil Carrier 'ESP' (FBC)
no MP GRAB[20] **Product** CLEAN1 LG LI
※KRM 1 - UMA IGS COW

8.2 Ore/Chemical Carrier

선종	특기사항					
	Ore Carrier		Chemical Tanker			
Ore/Chemical Carrier 'ESP' (FAC) (FAO) (FBC)	no MP	GRAB[X]	Type of Ship	Type of Tank	Design Aspect or Exclusive Cargo	IMO Code
			I II III II&III	1G 2G 1P	Apparent Specific Gravity (SG) Name of Chemical when exclusively carried	(IBC) (BCH) (BCX)

< Typical Example >

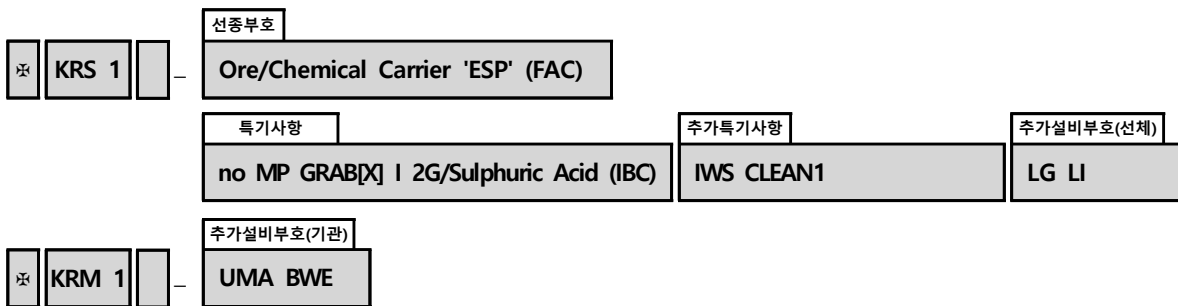

8.2 Ore/Chemical Carrier

NOTATIONS (선종부호)

Ore/Chemical Carrier
Ore/Chemical Carrier 'ESP'

DESCRIPTIONS

Ore/Chemical Carrier : 주로 광석 또는 케미컬(규칙 7편 6장 17절에 규정된 액체화물)을 산적하여 운송하기 위하여 건조된 선박에 부기한다.

'ESP' : 일반적으로 화물구역 내에 단일갑판, 이중저 및 2열 중격벽을 가지는 선박으로서 주로 광석은 중앙 화물창에, 케미컬(규칙 7편 6장 17절에 규정된 액체화물)은 중앙화물창 및 윈탱크에 산적하여 운송하는 선박에 부기한다. 다만, 케미컬과 광석을 동시에 운송하지 않는다. ([Enhanced Survey Programme](#))

REQUIREMENTS / RULE REFERENCES

부호	Design	Survey
Ore/Chemical Carrier	7편 2장, 7편 6장	1편 2장
Ore/Chemical Carrier 'ESP'	7편 2장, 7편 6장	1편 2장, 1편 3장 6 및 4절

EXAMPLES

-
- ※ KRS 1 - **Ore/Chemical Carrier 'ESP'** (FAC)
no MP GRAB[20] II 2G/Sulphuric Acid (IBC) IWS IHM CLEAN1 PSPC LG LI
 - ※ KRM 1 - UMA BWE
-

8.2 Ore/Chemical Carrier

NOTATIONS (선종부호 - 인화점/탱크벤트)

(FAC)

(FAO)

(FBC)

DESCRIPTIONS

(FAC) : 제어식 탱크 벤트장치를 가지고 인화점 60°C 초과인 화물을 운송하는 선박에 부기한다.
(Flash point **A**bove 60°C with **C**ontrolled tank vent)

(FAO) : 개방식 탱크 벤트장치를 가지고 인화점 60°C 초과인 화물을 운송하는 선박에 부기한다.
(Flash point **A**bove 60°C with **O**pen tank vent)

(FBC) : 제어식 탱크 벤트장치를 가지고 인화점 60°C 이하인 화물을 운송하는 선박에 부기한다.
(Flash point **B**elow 60°C with **C**ontrolled tank vent)

REQUIREMENTS / RULE REFERENCES

부호	Design	Survey
(FAC)	7편 1장 10절	-
(FAO)	7편 1장 10절	-
(FBC)	7편 1장 10절	-

EXAMPLES

-
- ※KRS 1 - Ore/Chemical Carrier 'ESP' **(FAC)**
no MP GRAB[20] II 2G/Sulphuric Acid (IBC) IWS IHM CLEAN1 PSPC LG LI
 - ※KRM 1 - UMA BWE
-

8.2 Ore/Chemical Carrier

NOTATIONS (특기사항)

no MP
GRAB[X]

DESCRIPTIONS

no MP : 지침 7편 부록7-10에서 규정하는 조건에 따라 여러 항구에서의 적하 및 양하에 대한 설계를 하지 않은 선박에 부기한다. (no MultiPort)

GRAB[X] : 지침 7편 2장 101.의 2항에 따라 최대무게 [X]톤의 그랩으로 양하/적하 하도록 설계된 화물창을 가지는 선박에 부여한다.

REQUIREMENTS / RULE REFERENCES

부호	Design	Survey
no MP	지침 7편 부록7-10	-
GRAB[X]	지침 7편 2장 101.의 2항	-

EXAMPLES

-
- ※ KRS 1 - Ore/Chemical Carrier 'ESP' (FAC)
 no MP GRAB[20] II 2G/Sulphuric Acid (IBC) IWS IHM CLEAN1 PSPC LG LI
- ※ KRM 1 - UMA BWE
-

8.2 Ore/Chemical Carrier

NOTATIONS (특기사항 - Type of Ship)

I
II
III
II & III

DESCRIPTIONS

이 부호는 규칙 7편 6장 2절 205. (손상가정), 206. (화물탱크의 위치), 208. (손상기준) 및 209. (생존요건) 등에 의해 결정되는 선박의 형식에 따라 다음과 같이 부기된다.

- I : 화물유출 방지를 위한 최고의 예방조치가 된 선박으로 환경 또는 안전에 대하여 매우 중대한 위험성을 가진 화물은 운송하는 선박(Type 1)에 부기한다. (규칙 7편 6장 17절 최저요건 일람표의 E란 참조)
- II : 화물유출 방지를 위한 고도의 예방조치가 된 선박으로 환경 또는 안전에 대하여 상당히 중대한 위험성을 가진 화물은 운송하는 선박(Type 2)에 부기한다. (규칙 7편 6장 17절 최저요건 일람표의 E란 참조)
- III : 손상 시 잔존능력을 증대시키기 위한 보통의 예방조치가 된 선박으로 환경 또는 안전에 대하여 충분히 중대한 위험성을 가진 화물은 운송하는 선박(Type 3)에 부기한다. (규칙 7편 6장 17절 최저요건 일람표의 E란 참조)

REQUIREMENTS / RULE REFERENCES

부호	Design	Survey
I	7편 6장 2절	-
II	7편 6장 2절	-
III	7편 6장 2절	-
II & III	7편 6장 2절	-

EXAMPLES

-
- ※KRS 1 - Ore/Chemical Carrier 'ESP' (FAC)
no MP GRAB[20] II 2G/Sulphuric Acid (IBC) IWS IHM CLEAN1 PSPC LG LI
- ※KRM 1 - UMA BWE
-

8.2 Ore/Chemical Carrier

NOTATIONS (특기사항 - Type of Tank)

1G
2G
1P

DESCRIPTIONS

- 1** : 독립형 탱크(independent tank)
 - 선각구조에 연속되지 아니하는 화물격납설비로서 중력식탱크 또는 압력용기식 탱크를 가지는 선박에 부기한다. (규칙 3편 15장 Deep Tank 및 규칙 5편 5장 압력용기 규정 적용)
- 2** : 일체형 탱크(integral tank)
 - Self-supporting Hull Construction Tank를 가지는 선박에 부기한다.
 ($P_o \leq 0.25 \text{ bar}(\text{Max. } 0.7 \text{ bar}), T_o \geq -10 \text{ }^\circ\text{C}$)
- G** : 중력식 탱크(**G**avity tank)
 - 독립형 탱크로서 사각탱크 또는 선체구조의 일체형 탱크를 가지는 선박에 부기한다.
 ($P_o \leq 0.7 \text{ bar}$ (사각탱크의 경우))
- P** : 압력식 탱크(**P**ressure tank)
 - 독립형 탱크 구조로 압력용기식 탱크를 가지는 선박에 부기한다.
 (규칙 5편 5장 압력용기 규정 적용, P_o 는 별도 산정($P_o > 0.7 \text{ bar}$))

(비고) P_o : 설계압력, T_o : 화물의 비등점

REQUIREMENTS / RULE REFERENCES

부호	Design	Survey
1G	7편 6장 4절	-
2G	7편 6장 4절	-
1P	7편 6장 4절	-

EXAMPLES

- ※ KRS 1 - Ore/Chemical Carrier 'ESP' (FAC)
 no MP GRAB[20] II **2G**/Sulphuric Acid (IBC) IWS IHM CLEAN1 PSPC LG LI
- ※ KRM 1 - UMA BWE

8.2 Ore/Chemical Carrier

NOTATIONS (특기사항 - 비중 또는 특정화물명)

Apparent Specific Gravity(SG) 또는
Name of Chemical when exclusively carried

DESCRIPTIONS

Apparent Specific Gravity(SG) 또는 Name of Chemical when exclusively carried

: 비중을 부기하거나 또는 전적으로 특정화물을 운송하는 경우 특정화물명을 부기한다.

REQUIREMENTS / RULE REFERENCES

부호	Design	Survey
Apparent Specific Gravity(SG)	7편 6장	-
Name of Chemical when exclusively carried	7편 6장	-

EXAMPLES

-
- ※KRS 1 - Ore/Chemical Carrier 'ESP' (FAC)
no MP GRAB[20] II 2G/**Sulphuric Acid** (IBC) IWS IHM CLEAN1 PSPC LG LI
 - ※KRM 1 - UMA BWE
-

8.2 Ore/Chemical Carrier

NOTATIONS (특기사항 - IMO Code)

(IBC)
(BCH)
(BCX)

DESCRIPTIONS

(IBC) : 1986.7.1 이후 건조된 선박으로서 규칙 7편 6장에 적합한 선박에 부기한다.

(BCH) : 1972.4.12부터 1986.6.30 사이에 건조된 선박으로서 규칙 7편 6장에 적합한 선박에 부기한다.

(BCX) : 1972.4.11 이전에 건조된 선박으로서 BCH Code 1.7.3에 적합한 선박에 부기한다.

REQUIREMENTS / RULE REFERENCES

부호	Design	Survey
(IBC)	7편 6장	-
(BCH)	7편 6장	-
(BCX)	BCH Code 1.7.3	-

EXAMPLES

-
- ※KRS 1 - Ore/Chemical Carrier 'ESP' (FAC)
no MP GRAB[20] II 2G/Sulphuric Acid **(IBC)** IWS IHM CLEAN1 PSPC LG LI
 - ※KRM 1 - UMA BWE
-

9. Oil/Bulk/Ore Carrier

선종부호	특기사항		
	Oil Tanker	Bulk Carrier	Ore Carrier
Oil/Bulk/Ore Carrier 'ESP' 'ESP'(EXP) (FAC) (FAO) (FBC)	Crude Product Crude/Product Product/Asphalt Asphalt	- HC HC/E BC-A BC-B BC-C (no MP) (max cargo density --- t/m ³) (Hold Nos. --- may be empty)	no MP GRAB[X]

< Typical Example >

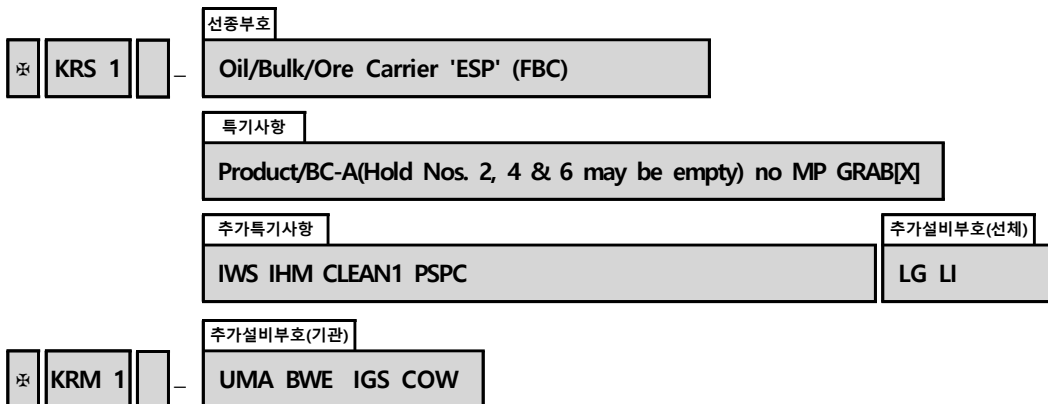

9. Oil/Bulk/Ore Carrier

NOTATIONS (선종부호)

Oil/Bulk/Ore Carrier
 Oil/Bulk/Ore Carrier 'ESP'
 Oil/Bulk/Ore Carrier 'ESP'(EXP)

DESCRIPTIONS

Oil/Bulk/Ore Carrier : 주로 기름, 건화물 또는 광석을 산적하여 운송하기 위하여 건조된 선박에 부기한다.

'ESP' : 일반적으로 화물구역 내에 단일갑판, 이중저, 톱사이드탱크, 호퍼사이드탱크 및 단일 또는 이중선측 구조를 가지는 선박으로서, 유류, 건화물 또는 광석을 산적하여 운송하는 선박에 부기한다. 다만, 유류, 건화물 및 광석을 동시에 운송하지 않는다. (Enhanced Survey Programme)

'ESP'(EXP) : 일반적으로 화물구역 내에 단일갑판, 이중저, 톱사이드탱크, 호퍼사이드탱크 및 단일 또는 이중 선측구조를 가지는 선박으로서, 유류, 건화물 또는 광석을 산적하여 운송하는 선박에 부기한다. 다만, 유류, 건화물 및 광석을 동시에 운송하지 않는다. 2010년 7월 1일 이후 건조되는 선박인 경우 기술된 구조적 특성의 일부 또는 전부가 상기 구조에 부합하지 않는 선박에도 'ESP'부호를 부기하며 이에 추가하여 (EXP)를 부기한다.

REQUIREMENTS / RULE REFERENCES

부호	Design	Survey
Oil/Bulk/Ore Carrier	7편 1, 2 및 3장	1편 2장
Oil/Bulk/Ore Carrier 'ESP'	7편 1, 2 및 3장	1편 2장, 1편 3장
Oil/Bulk/Ore Carrier 'ESP'(EXP)	7편 1, 2 및 3장	1편 2장, 1편 3장

EXAMPLES

※ KRS 1 - **Oil/Bulk/Ore Carrier 'ESP' (FBC)**

Product/BC-A(Hold Nos. 2, 4 & 6 may be empty) no MP GRAB[20]

IWS IHM CLEAN1 PSPC LG LI

※ KRM 1 - UMA BWE IGS COW

9. Oil/Bulk/Ore Carrier

NOTATIONS (선종부호 - 인화점/탱크벤트)

(FAC)

(FAO)

(FBC)

DESCRIPTIONS

(FAC) : 제어식 탱크 벤트장치를 가지고 인화점 60°C 초과인 화물을 운송하는 선박에 부기한다.
(Flash point **A**bove 60°C with **C**ontrolled tank vent)

(FAO) : 개방식 탱크 벤트장치를 가지고 인화점 60°C 초과인 화물을 운송하는 선박에 부기한다.
(Flash point **A**bove 60°C with **O**pen tank vent)

(FBC) : 제어식 탱크 벤트장치를 가지고 인화점 60°C 이하인 화물을 운송하는 선박에 부기한다.
(Flash point **B**elow 60°C with **C**ontrolled tank vent)

REQUIREMENTS / RULE REFERENCES

부호	Design	Survey
(FAC)	7편 1장 10절	-
(FAO)	7편 1장 10절	-
(FBC)	7편 1장 10절	-

EXAMPLES

-
- ※KRS 1 - Oil/Bulk/Ore Carrier 'ESP' **(FBC)**
 Product/BC-A(Hold Nos. 2, 4 & 6 may be empty) no MP GRAB[20]
 IWS IHM CLEAN1 PSPC LG LI
- ※KRM 1 - UMA BWE IGS COW
-

9. Oil/Bulk/Ore Carrier

NOTATIONS (특기사항)

Crude
Product
Crude/Product
Product/Asphalt
Asphalt

DESCRIPTIONS

Crude : 주로 원유를 산적하여 운송하는 선박에 부기한다.

Product : 주로 석유정제품을 산적하여 운송하는 선박에 부기한다.

Crude/Product : 주로 원유 및 석유정제품을 산적하여 운송하는 선박에 부기한다.

Product/Asphalt : 주로 석유정제품 및 아스팔트를 산적하여 운송하는 선박에 부기한다.

Asphalt : 주로 아스팔트를 산적하여 운송하는 선박에 부기한다. 모든 화물탱크가 독립형탱크인 아스팔트 운반선인 경우 'ESP'부호를 부기하지 않고 **규칙 1편**의 적용 시 유조선 및 이중선체 유조선에 대한 부가적 요건(즉, ESP요건)은 적용하지 아니한다.

REQUIREMENTS / RULE REFERENCES

부호	Design	Survey
Crude	7편 1장	-
Product	7편 1장	-
Crude/Product	7편 1장	-
Product/Asphalt	7편 1장	-
Asphalt	7편 1장	-

EXAMPLES

※KRS 1 - Oil/Bulk/Ore Carrier 'ESP' (FBC)

Product/BC-A(Hold Nos. 2, 4 & 6 may be empty) no MP GRAB[20]
IWS IHM CLEAN1 PSPC LG LI

※KRM 1 - UMA BWE IGS COW

9. Oil/Bulk/Ore Carrier

NOTATIONS (특기사항)

HC
 HC/E
 BC-A
 BC-B
 BC-C
 (no MP)
 (max cargo density --- t/m³)
 (Hold Nos. --- may be empty)

DESCRIPTIONS

HC : 규칙 3편 7장 101.의 6항에 따른 γ 가 1.25 t/m³ 이상인 화물을 싣고자 화물창 내 이중저구조가 보강된 선박에 부기한다. (**Heavy Cargo**)

HC/E : 상기 HC에 추가하여 격창적하를 하는 선박에 부기한다.

BC-A : 규칙 7편 3장 2절에 따라 BC-B의 조건에 추가하여 최대흘수에서 화물밀도가 1.0 t/m³ 이상인 건화물을 지정된 화물창을 공창으로 하여 화물을 운송하도록 설계된 산적화물선에 부기한다.

BC-B : 규칙 7편 3장 2절에 따라 BC-C의 조건에 추가하여 화물밀도가 1.0 t/m³ 이상인 건화물을 모든 화물창에 균일적재하여 운송하도록 설계된 산적화물선에 부기한다.

BC-C : 규칙 7편 3장 2절에 따라 화물밀도가 1.0 t/m³ 미만의 건화물을 운송하도록 설계된 산적화물선에 부기한다.

(no MP) : 규칙 7편 3장 201.의 5항 (3)호에서 규정하는 조건에 따라 여러 항구에서의 적하 및 양하에 대한 설계를 하지 않은 선박에 부기한다. (**no MultiPort**)

(max cargo density --- t/m³) : 최대화물밀도가 3.0 t/m³ 미만인 경우 BC-A 및 BC-B 선박에 부기한다.

(Hold Nos. --- may be empty) : 지정된 화물창을 공창으로 하여 화물을 운송하도록 설계된 선박에 부기한다.

REQUIREMENTS / RULE REFERENCES

부호	Design	Survey
HC	3편 7장 ¹⁾	-
HC/E	3편 7장 ¹⁾	-
BC-A	7편 3장	-
BC-B	7편 3장	-
BC-C	7편 3장	-
(no MP)	7편 3장	-
(max cargo density --- t/m ³)	7편 3장	-
(Hold Nos. --- may be empty)	7편 3장	-
(비고)		
1) 길이 90m 미만의 소형강선인 경우 10편을 적용한다.		

EXAMPLES

(1) Heavy Cargo에 대하여 이중저구조를 보강한 경우:

- ※ KRS 1 - Oil/Bulk/Ore Carrier 'ESP'
Product/**HC**
- ※ KRM 1 - UMA

(2) Heavy Cargo에 대하여 이중저구조를 보강한 선박으로서 격창적하를 할 경우:

- ※ KRS 1 - Oil/Bulk/Ore Carrier 'ESP'
Product/**HC/E(Hold Nos. 2 & 4 may be empty)**
- ※ KRM 1 - UMA

(3) BC-B에 적합한 경우:

- ※ KRS 1 - Oil/Bulk/Ore Carrier 'ESP'
Product/**BC-B**
- ※ KRM 1 - UMA

(4) BC-B에 적합하며, 최대화물밀도가 3.0t/m³ 미만인 경우:

- ※ KRS 1 - Oil/Bulk/Ore Carrier 'ESP'
Product/**BC-B(max cargo density --- t/m³)**
- ※ KRM 1 - UMA

(5) BC-A에 적합한 경우:

- ※ KRS 1 - Oil/Bulk/Ore Carrier 'ESP'
Product/**BC-A(Hold Nos. 2, 4, 6 & 8 may be empty)**
- ※ KRM 1 - UMA

(6) BC-A에 적합하며, 최대화물밀도가 3.0t/m³ 미만인 경우:

- ※ KRS 1 - Oil/Bulk/Ore Carrier 'ESP'
Product/**BC-A(Hold Nos. 2, 4 & 6 may be empty, with max cargo density --- t/m³)**
- ※ KRM 1 - UMA

(7) 규칙 7편 3장 201.의 5항 (3)호에서 규정하는 조건에 따라 여러 항구에서의 적하 및 양하에 대한 설계를 하지 않은 경우:

- ※ KRS 1 - Oil/Bulk/Ore Carrier 'ESP'
Product/**BC-A(또는 BC-B, BC-C) (no MP)**
- ※ KRM 1 - UMA

9. Oil/Bulk/Ore Carrier

NOTATIONS (특기사항)

no MP
GRAB[X]

DESCRIPTIONS

no MP : 지침 7편 부록7-10에서 규정하는 조건에 따라 여러 항구에서의 적하 및 양하에 대한 설계를 하지 않은 선박에 부기한다. (no MultiPort)

GRAB[X] : 지침 7편 2장 101.의 2항에 따라 최대무게 [X]톤의 그랩으로 양하/적하 하도록 설계된 화물창을 가지는 선박에 부여한다.

REQUIREMENTS / RULE REFERENCES

부호	Design	Survey
no MP	지침 7편 부록7-10	-
GRAB[X]	지침 7편 2장 101.의 2항	-

EXAMPLES

-
- ※KRS 1 - Oil/Bulk/Ore Carrier 'ESP' (FBC)
Product/BC-A(Hold Nos. 2, 4 & 6 may be empty) **no MP GRAB[20]**
IWS IHM CLEAN1 PSPC LG LI
 - ※KRM 1 - UMA BWE IGS COW
-

10. RoRo Ship

선종	특기사항
RoRo Ship	- Car Carrier Car Carrier PCC Car/Cargo Car/Container Car/Bulk Cassette Car Ferry Car Ferry(open space)

< Typical Example >

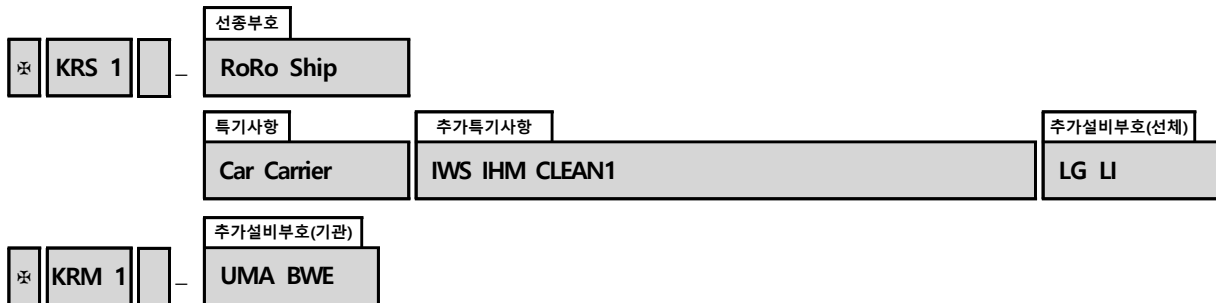

10. RoRo Ship

NOTATIONS (선종부호)

RoRo Ship

DESCRIPTIONS

RoRo Ship : 차량과 팔레트형 또는 컨테이너 화물을 운송하기 위하여 특별히 설계 및 건조하고 바퀴가 있는 차량으로 화물이 적재되거나 양륙되는 선박에 부기한다.

REQUIREMENTS / RULE REFERENCES

부호	Design	Survey
RoRo Ship	7편 7장	1편 2장

EXAMPLES

-
- ※KRS 1 - **RoRo Ship**
Car Carrier(PCC) IWS IHM CLEAN1 LG LI
 - ※KRM 1 - UMA BWE
-
- ※KRS 1 - **RoRo Ship**
Car/Cargo IWS IHM CLEAN1 LG LI
 - ※KRM 1 - UMA BWE
-
- ※KRS 1 - **RoRo Ship**
Car/Container IWS CDG IHM CLEAN1 LG LI
 - ※KRM 1 - UMA BWE
-
- ※KRS 1 - **RoRo Ship**
Cassette IWS IHM CLEAN1 LG LI
 - ※KRM 1 - UMA BWE
-
- ※KRS 1 - **RoRo Ship**
Car Ferry IWS IHM CLEAN1 LG LI
 - ※KRM 1 - UMA BWE
-

10. RoRo Ship

NOTATIONS (특기사항)

-
Car carrier
Car Carrier PCC
Car/Cargo
Car/Container
Car/Bulk
Cassette
Car Ferry
Car Ferry(open space)

DESCRIPTIONS

- : 차량을 운반하지 않는 경우 별도 기재 불요

Car Carrier : 지침 7편 부록 7-3을 적용받는 국내항해 카페리선박 이외의 선박으로서 주로 차량갑판에 로로방식으로 하역하여 운송하는 선박에 부기한다. 주로 차량을 차량갑판에 로로방식으로 하역하여 운송하는 선박에 부기한다. 주로 차량을 견현갑판 하방 및 선박의 너비 전체에 걸친 전통폐위 선루 내 여러 층의 차량갑판에 로로방식으로 하역하여 운송하는 자동차 또는 자동차/트럭 전용 운반선인 경우 Car Carrier부호 뒤에 **PCC**를 추가로 부기한다. (**Pure Car Carrier**)

Car/Cargo, Car/Container, Car/Bulk

: 주로 차량을 로로방식으로 하역하여 운송할 뿐만이 아니라 해당 화물을 일반화물선, 컨테이너선 또는 산적 화물선과 같이 로로방식 이외의 방식으로도 하역하여 운송하는 선박에 부기한다. 이들 선박이 **지침 7편 부록 7-3**을 적용받는 국내항해 카페리선박인 경우 이들 부호를 대신하여 Car Ferry/Cargo, Car Ferry/Container 또는 Car Ferry/Bulk로 부기한다. 또한 국내항해 카페리선박의 차량구역이 모두 개방된 차량구역인 경우 Car Ferry부호 뒤에 (open space)를 추가로 부기한다.

Cassette : 주로 cassette를 이용하여 화물을 로로방식으로 하역하여 운송하는 선박에 부기한다.

Car Ferry : 지침 7편 부록 7-3을 적용받는 국내항해 카페리선박에 부기하며 차량구역이 모두 개방된 차량구역인 경우 Car ferry부호 뒤에 (open space)를 추가로 부기한다.

REQUIREMENTS / RULE REFERENCES

부호	Design	Survey
-	7편 7장	-
Car Carrier	7편 7장	-
Car Carrier PCC	7편 7장	-
Car/Cargo	7편 7장	-
Car/Container	7편 7장	-
Car/Bulk	7편 7장	-
Cassette	7편 7장	-
Car Ferry	7편 7장	-
Car Ferry(open space)	7편 7장	-

EXAMPLES

 ✕KRS 1 - RoRo Ship
 Car Carrier PCC IWS IHM CLEAN1 LG LI
 ✕KRM 1 - UMA BWE

✕KRS 1 - RoRo Ship
 Car/Cargo IWS IHM CLEAN1 LG LI
 ✕KRM 1 - UMA BWE

✕KRS 1 - RoRo Ship
 Car/Container IWS CDG IHM CLEAN1 LG LI
 ✕KRM 1 - UMA BWE

✕KRS 1 - RoRo Ship
 Cassette IWS IHM CLEAN1 LG LI
 ✕KRM 1 - UMA BWE

✕KRS 1 - RoRo Ship
 Car Ferry IWS LG LI
 ✕KRM 1 - UMA

11. Container Ship

선종	특기사항
Container Ship	LS LS(CL) LS(CL, RS) LS(CL, RS+)

< Typical Example >

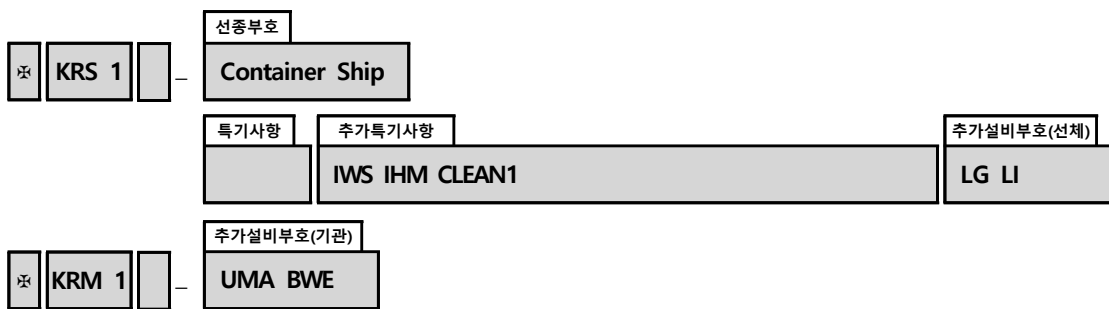

11. Container Ship

NOTATIONS (선종부호)

Container Ship

DESCRIPTIONS

Container Ship : 컨테이너만을 전용으로 운송하도록 계획된 선박에 부기한다.

REQUIREMENTS / RULE REFERENCES

부호	Design	Survey
Container Ship	7편 4장	1편 2장

EXAMPLES

-
- ※KRS 1 - **Container Ship**
IWS CDG IHM CLEAN1 LG LI
 - ※KRM 1 - UMA BWE
-

11. Container Ship

NOTATIONS (특기사항)

LS
 LS(CL)
 LS(CL, RS)
 LS(CL, RS+)

DESCRIPTIONS

LS : 지침 7편 부록 7-2에 따라 설계 및 제작된 컨테이너 고박설비가 설치된 선박에 부기한다.
 (Lashing & Stowage)

LS(CL) : 상기 LS에 추가하여, 지침 7편 부록 7-2에 따라 우리 선급에 의하여 승인된 고박강도계산프로그램이 설치 및 유지되는 선박에 부기한다. (Calculation for Lashing)

LS(CL, RS) : 상기 LS(CL)에 추가하여, 지침 7편 부록 7-2에 따라 화물고박지침서에 우리 선급에서 제공한 항로별 경감계수의 적용과 관련된 내용이 포함되어 있고 설치된 고박강도계산프로그램에 항로별 경감 계수가 반영된 선박에 부기한다. (Route Specific Reduction Factor)

LS(CL, RS+) : 상기 LS(CL)에 추가하여, 지침 7편 부록 7-2에 따라 화물고박지침서에 우리 선급에서 제공한 임의의 항로에 대한 경감계수의 적용과 관련된 내용이 포함되어 있고, 임의의 항로에 대한 경감계수를 산출할 수 있는 기능이 포함된 고박강도계산프로그램이 설치된 선박에 부기한다.
 (Route Specific Reduction Factor+)

REQUIREMENTS / RULE REFERENCES

부호	Design	Survey
LS	7편 부록 7-2	-
LS(CL)	7편 부록 7-2	-
LS(CL, RS)	7편 부록 7-2	-
LS(CL, RS+)	7편 부록 7-2	-

EXAMPLES

 ✕ KRS 1 - Container Ship
 LS(CL, RS) IWS CDG IHM CLEAN1 LG LI
 ✕ KRM 1 - UMA BWE

12. Fishing Vessel

선종	특기사항
Fishing Vessel	Long Liner Stern Trawler Side Trawler Whaler Purse Seiner Gill Net Angling Stick-held Dip Net Bottom Long Liner Trap Stow Net Lift Net Dredge Net Seiner Stab Net Lighting

< Typical Example >

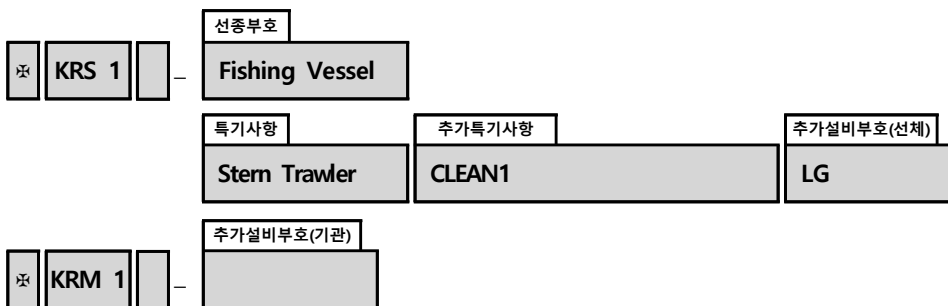

12. Fishing Vessel

NOTATIONS (선종부호)

Fishing Vessel

DESCRIPTIONS

Fishing Vessel : 어류, 고래류, 해표, 해마 또는 기타 해양 생물자원을 포획하기 위해 사용되는 선박에 부기한다.

REQUIREMENTS / RULE REFERENCES

부호	Design	Survey
Fishing Vessel (비고)	3편 ^{1), 2)}	1편 2장
1) 길이 90m 미만의 소형강선인 경우 10편을 적용한다. 2) FRP 어선인 경우 FRP선 규칙을 적용한다.		

EXAMPLES

 ※ KRS 1 - **Fishing Vessel**
 Stern Trawler CLEAN1 LG
 ※ KRM 1

 ※ KRS 1 - **Fishing Vessel**
 Long Liner and Angling CLEAN1 LG
 ※ KRM 1

12. Fishing Vessel

NOTATIONS (특기사항)

Long Liner
 Stern Trawler
 Side Trawler
 Whaler
 Purse Seiner
 Gill Net
 Angling
 Stick-held Dip Net
 Bottom Long Liner
 Trap
 Stow Net
 Lift Net
 Dredge Net
 Seiner
 Stab Net
 Lighting

DESCRIPTIONS

Long Liner : 연승 어선에 부기한다.

Stern Trawler : 선미트롤 어선에 부기한다.

Side Trawler : 선측트롤 어선에 부기한다.

Whaler : 포경 어선에 부기한다.

Purse Seiner : 선망 어선에 부기한다.

Gill Net : 유자망 어선에 부기한다.

Angling : 채낚기 어선에 부기한다.

Stick-held Dip Net : 봉수망 어선에 부기한다.

Bottom Long Liner : 저연승 어선에 부기한다.

Trap : 통발 어선에 부기한다.

Stow Net : 안강망 어선에 부기한다.

Lift Net : 부망 어선에 부기한다.

Dredge Net : 형망 어선에 부기한다.

Seiner : 인망 어선에 부기한다.

Stab Net : Stab Net 어선에 부기한다.

Lighting : 등선 어선에 부기한다.

REQUIREMENTS / RULE REFERENCES

부호	Design	Survey
Long Liner	3편 ^{1), 2)}	-
Stern Trawler	3편 ^{1), 2)}	-
Side Trawler	3편 ^{1), 2)}	-
Whaler	3편 ^{1), 2)}	-
Purse Seiner	3편 ^{1), 2)}	-
Gill Net	3편 ^{1), 2)}	-
Angling	3편 ^{1), 2)}	-
Stick-held Dip Net	3편 ^{1), 2)}	-
Bottom Long Liner	3편 ^{1), 2)}	-
Trap	3편 ^{1), 2)}	-
Stow Net	3편 ^{1), 2)}	-
Lift Net	3편 ^{1), 2)}	-
Dredge Net	3편 ^{1), 2)}	-
Seiner	3편 ^{1), 2)}	-
Stab Net	3편 ^{1), 2)}	-
Lighting	3편 ^{1), 2)}	-
(비고)		
1) 길이 90m 미만의 소형강선인 경우 10편을 적용한다.		
2) FRP 어선인 경우 FRP선 규칙을 적용한다.		

EXAMPLES

※ KRS 1 - Fishing Vessel

Stern Trawler CLEAN1 LG

※ KRM 1

※ KRS 1 - Fishing Vessel

Long Liner and Angling CLEAN1 LG

※ KRM 1

13. Fish Carrier

선종	특기사항
Fish Carrier	Fresh and Live Fish Fresh Fish Live Fish Fish Factory

< Typical Example >

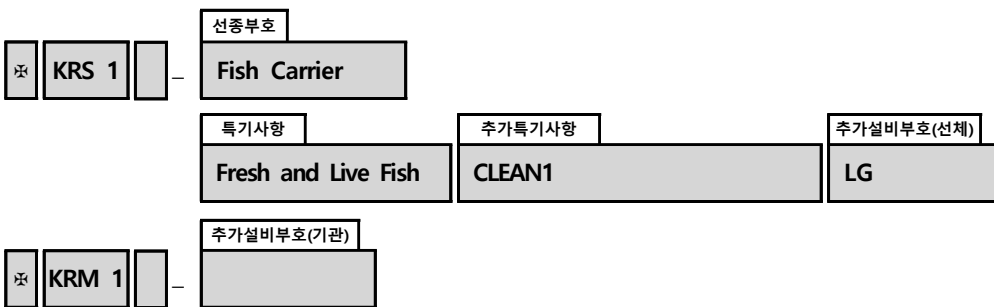

13. Fish Carrier

NOTATIONS (선종부호)

Fish Carrier

DESCRIPTIONS

Fish Carrier : 주로 어획물을 운반하는 선박에 부기한다.

REQUIREMENTS / RULE REFERENCES

부호	Design	Survey
Fish Carrier (비고)	3편 ^{1), 2)}	1편 2장
1) 길이 90m 미만의 소형강선인 경우 10편을 적용한다. 2) FRP 선박인 경우 FRP선 규칙을 적용한다.		

EXAMPLES

 ※ KRS 1 - **Fish Carrier**
 Fresh and Live Fish CLEAN1 LG
 ※ KRM 1

 ※ KRS 1 - **Fish Carrier**
 Fish Factory CLEAN1 LG
 ※ KRM 1

13. Fish Carrier

NOTATIONS (특기사항)

Fresh and Live Fish
 Fresh Fish
 Live Fish
 Fish Factory

DESCRIPTIONS

Fresh and Live Fish : 활선어운반선에 부기한다.

Fresh Fish : 빙장운반선에 부기한다.

Live Fish : 활어운반선에 부기한다.

Fish Factory : 어획물가공선에 부기한다.

REQUIREMENTS / RULE REFERENCES

부호	Design	Survey
Fresh and Live Fish	3편 ^{1), 2)}	-
Fresh Fish	3편 ^{1), 2)}	-
Live Fish	3편 ^{1), 2)}	-
Fish Factory	3편 ^{1), 2)}	-

(비고)
 1) 길이 90m 미만의 소형강선인 경우 10편을 적용한다.
 2) FRP 선박인 경우 FRP선 규칙을 적용한다.

EXAMPLES

 ✽KRS 1 - Fish Carrier
 Fresh and Live Fish CLEAN1 LG

✽KRM 1

✽KRS 1 - Fish Carrier
 Fish Factory CLEAN1 LG

✽KRM 1

14. Passenger Ship

선종	특기사항		
	Type	Additional Purpose	Design Aspect
Passenger Ship	- Hydrofoil Side Wall Air Cushion Vehicle Hover Craft Catamaran Submersible	- Cargo Container Leisure Car Ferry Car Ferry(open space) Car Ferry(SCS) RoRo	형태가 Submersible의 경우 최대 사용잠수깊이 및 최대잠수시간

< Typical Example >

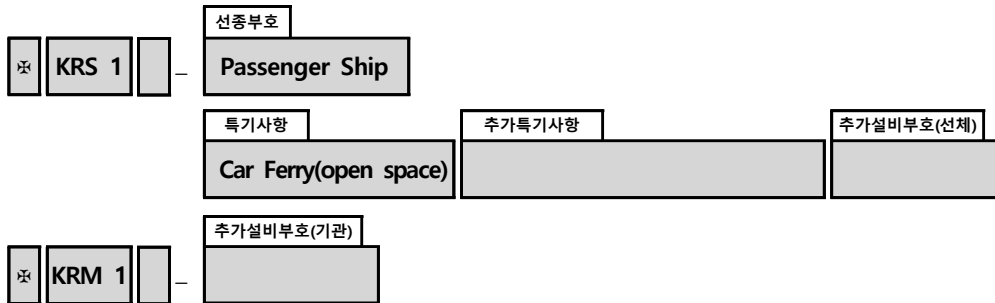

14. Passenger Ship

NOTATIONS (선종부호)

Passenger Ship

DESCRIPTIONS

Passenger Ship : 12인을 초과하는 여객을 운송하는 선박에 부기한다.

REQUIREMENTS / RULE REFERENCES

부호	Design	Survey
Passenger Ship	3편 ^{1), 2), 3)}	1편 2장
(비고)		
1) 길이 90m 미만의 소형강선인 경우 10편을 적용한다.		
2) FRP 선박인 경우 FRP선 규칙을 적용한다.		
3) 고속 및/또는 경구조선인 경우 고속경구조선 규칙을 적용한다.		

EXAMPLES

※ KRS 1 - **Passenger Ship**
Cargo/RoRo CLEAN1

※ KRM 1

※ KRS 1 - **Passenger Ship**
Hydrofoil (HSLC-SA3) (HSC-A) CLEAN1

※ KRM 1

※ KRS 1 - **Passenger Ship**
Side Wall Air Cushion Vehicle CLEAN1

※ KRM 1

※ KRS 1 - **Passenger Ship**
Catamaran/Car Ferry (HSLC-SA2)

※ KRM 1

※ KRS 1 - **Passenger Ship**
Car Ferry(SCS) CLEAN1 CDG

※ KRM 1

※ KRS 1 - **Passenger Ship**
Submersible/Leisure Max. 40M, 8Hrs

※ KRM 1

14. Passenger Ship

NOTATIONS (특기사항 - Type)

Hydrofoil
 Side Wall Air Cushion Vehicle
 Hover Craft
 Catamaran
 Submersible

DESCRIPTIONS

Hydrofoil : 수중익 여객선에 부기한다.

Side Wall Air Cushion Vehicle : 사이드월형 공기부양 여객선에 부기한다.

Hover Craft : 호버크라프트형(수륙양용형) 공기부양 여객선에 부기한다.

Submersible : 잠수형 여객선에 부기한다.

REQUIREMENTS / RULE REFERENCES

부호	Design	Survey
Hydrofoil	3편 ^{1), 2), 3)}	-
Side Wall Air Cushion Vehicle	3편 ^{1), 2), 3)}	-
Hover Craft	3편 ^{1), 2), 3)}	-
Catamaran	3편 ^{1), 2), 3)}	-
Submersible	3편 ^{1), 2), 3)} , 잠수선 규칙	1편 2장, 잠수선 규칙

(비고)
 1) 길이 90m 미만의 소형강선인 경우 10편을 적용한다.
 2) FRP 선박인 경우 FRP선 규칙을 적용한다.
 3) 고속 및/또는 경구조선인 경우 고속경구조선 규칙을 적용한다.

EXAMPLES

※ KRS 1 - Passenger Ship
Hydrofoil (HSLC-SA3) (HSC-A) CLEAN1

※ KRM 1

※ KRS 1 - Passenger Ship
Side Wall Air Cushion Vehicle CLEAN1

※ KRM 1

※ KRS 1 - Passenger Ship
Catamaran/Car Ferry (HSLC-SA2)

※ KRM 1

※KRS 1 - Passenger Ship
Car Ferry(SCS) CLEAN1 CDG

※KRM 1

※KRS 1 - Passenger Ship
Submersible/Leisure Max. 40M, 8Hrs

※KRM 1

14. Passenger Ship

NOTATIONS (특기사항 - Additional Purpose)

-
Cargo
Container
Leisure
Car Ferry
Car Ferry(open space)
Car Ferry(SCS)
RoRo

DESCRIPTIONS

- : 여객운송 전용의 경우 별도 기재 불요

Cargo : 일반화물을 운송하는 여객선에 부기한다.

Container : 컨테이너를 운송하는 여객선에 부기한다.

Leisure : 관광레저용 여객선에 부기한다.

Car Ferry : 지침 7편 부록 7-3에 의한 차량구역을 갖는 선박 또는 SOLAS 적용 대상 선박 중 SOLAS Ch.II-2에 의한 특수분류구역이나 로로구역이 아닌 차량을 적재하는 구역을 갖는 여객선에 부기하며 국내항해 카페리선박의 차량구역이 모두 개방된 차량구역인 경우 Car Ferry부호 뒤에 (open space)를 추가로 부기한다.

Car Ferry(SCS) : SOLAS Ch.II-2 또는 IMO HSC Code(고속선의 안전에 관한 국제코드)에 의한 특수분류구역을 갖는 카페리 여객선에 부기한다. (**S**pecial **C**ategory **S**paces)

RoRo : SOLAS Ch.II-2 또는 IMO HSC Code(고속선의 안전에 관한 국제코드)에 의한 로로구역을 갖는 여객선에 부기한다.

REQUIREMENTS / RULE REFERENCES

부호	Design	Survey
-	3편 ^{1), 2), 3)}	-
Cargo	3편 ^{1), 2), 3)}	-
Container	3편 ^{1), 2), 3)}	-
Leisure	3편 ^{1), 2), 3)}	-
Car Ferry	3편 ^{1), 2), 3)} , 7편 7장	-
Car Ferry(open space)	3편 ^{1), 2), 3)} , 7편 7장	-
Car Ferry(SCS)	3편 ^{1), 2), 3)} , 7편 7장	-
RoRo	3편 ^{1), 2), 3)}	-

(비고)

- 1) 길이 90m 미만의 소형강선인 경우 10편을 적용한다.
- 2) FRP 선박인 경우 FRP선 규칙을 적용한다.
- 3) 고속 및/또는 경구조선인 경우 고속경구조선 규칙을 적용한다.

EXAMPLES

※KRS 1 - Passenger Ship
 Cargo/RoRo CLEAN1

※KRM 1

※KRS 1 - Passenger Ship
 Catamaran/**Car Ferry** (HSLC-SA2)

※KRM 1

※KRS 1 - Passenger Ship
 Submersible/**Leisure** Max. 40M, 8Hrs

※KRM 1

14. Passenger Ship

NOTATIONS (특기사항 - Submersible)

선박의 형태가 Submersible의 경우 최대 사용잠수깊이 및 최대잠수시간

DESCRIPTIONS

Max. ---M, ---Hrs : Submersible 형태의 여객선인 경우 최대 사용잠수깊이 및 최대잠수시간을 부기한다.

REQUIREMENTS / RULE REFERENCES

부호	Design	Survey
Max. ---M, ---Hrs	3편 ^{1), 2), 3)}	-
(비고)		
1) 길이 90m 미만의 소형강선인 경우 10편을 적용한다.		
2) FRP 선박인 경우 FRP선 규칙을 적용한다.		
3) 고속 및/또는 경구조선인 경우 고속경구조선 규칙을 적용한다.		

EXAMPLES

-
- ※ KRS 1 - Passenger Ship
Submersible/Leisure **Max. 40M, 8Hrs**
 - ※ KRM 1
-

15-1. Tug Boat

선종	특기사항	
Tug Boat	A* (용도)	B (노출갑판상에 요구되는 방폭)
	- Salvage Supply Anchor Oil Recovery(GA, GB or GC)	(GA or GB)

< Typical Example >

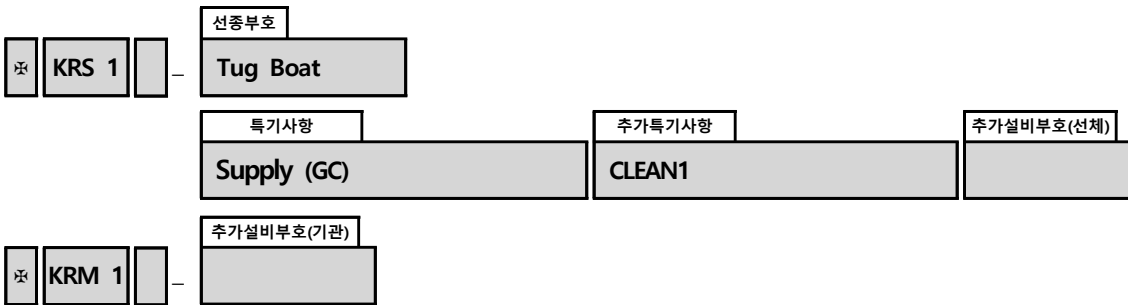

Remark : 특기사항 - A* (용도)와 관련하여, Offshore Support Vessel(OSV)의 특기사항 부호인 FFS1, FFS2, FFS3 또는 FF의 요건을 만족하는 경우, OSV의 특기사항 부호를 부여할 수 있다.

15-1. Tug Boat

NOTATIONS (선종부호)

Tug Boat

DESCRIPTIONS

Tug Boat : 주로 예인작업을 하기위하여 설계된 선박에 부기한다.

REQUIREMENTS / RULE REFERENCES

부호	Design	Survey
Tug Boat (비교)	7편 9장 ¹⁾	1편 2장
1) 길이 90m 미만의 소형강선인 경우 10편을 적용한다.		

EXAMPLES

※ KRS 1 - **Tug Boat**

※ KRM 1

※ KRS 1 - **Tug Boat**

Anchor CLEAN1

※ KRM 1

※ KRS 1 - **Tug Boat**

Supply(GC) CLEAN1

※ KRM 1

※ KRS 1 - **Tug Boat**

Oil Recovery(GC) CLEAN1

※ KRM 1

※ KRS 1 - **Tug Boat**

Oil Recovery(GC) FF1 CLEAN1

※ KRM 1

15-1. Tug Boat

NOTATIONS (특기사항 - 용도)

Salvage
Supply
Anchor
Oil Recovery(GA, GB 또는 GC)

DESCRIPTIONS

Salvage : 예인 및 해난구조작업을 하는 예인선에 부기한다.

Supply : 예인 및 공급작업을 하는 예인선에 부기한다.

Anchor : 예인 및 앵커작업을 하는 예인선에 부기한다.

Oil Recovery(GA, GB 또는 GC) : 예인 및 기름회수작업을 하는 예인선에 부기한다.

여기서,

GA : 누출유를 수거, 저장하고 누출유 처리작업 구역, 저장구역 및 노출갑판 상에 요구되는 방폭요건을 만족하는 선박에 부기한다.

GB : 누출유를 수거, 저장하고 누출유 처리작업 구역 및 저장구역에 요구되는 방폭요건을 만족하는 선박에 부기한다.

GC : 누출유를 수거, 저장하고 방폭요건을 적용하지 않는 선박에 부기한다.

Remark : 특기사항- 용도와 관련하여, Offshore Support Vessel(OSV)의 특기사항 부호인 FFS1, FFS2, FFS3 또는 FF의 요건을 만족하는 경우, OSV의 특기사항 부호를 부여할 수 있다.

REQUIREMENTS / RULE REFERENCES

부호	Design	Survey
Salvage	7편 9장 ¹⁾	-
Supply	7편 9장 ¹⁾	-
Anchor	7편 9장 ¹⁾	-
Oil Recovery(GA, GB 또는 GC)	7편 9장 ¹⁾	-
(비고)		
1) 길이 90m 미만의 소형강선인 경우 10편을 적용한다.		

EXAMPLES

※ KRS 1 - Tug Boat
※ KRM 1

※ KRS 1 - Tug Boat
 Anchor CLEAN1
※ KRM 1

※ KRS 1 - Tug Boat
 Supply(GC) CLEAN1
※ KRM 1

※ KRS 1 - Tug Boat
 Oil Recovery(GC) CLEAN1
※ KRM 1

15-1. Tug Boat

NOTATIONS (특기사항 - 노출갑판상에 요구되는 방폭)

(GA 또는 GC)

DESCRIPTIONS

GA : 타선소화설비와 관련하여 노출갑판 상에 요구되는 방폭요건을 만족하는 선박에 부기한다.

GC : 타선소화설비와 관련하여 노출갑판 상에 방폭요건을 적용하지 않는 선박에 부기한다.

REQUIREMENTS / RULE REFERENCES

부호	Design	Survey
(GA, 또는 GC)	-	-
(비고)		
1) 길이 90m 미만의 소형강선인 경우 10편을 적용한다.		

EXAMPLES

 ✕KRS 1 - Tug Boat
 Supply(**GC**) CLEAN1

✕KRM 1

 ✕KRS 1 - Tug Boat
 Oil Recovery(**GC**) CLEAN1

✕KRM 1

15-2. Pusher

선종	특기사항
Pusher	- (Type A) (Type B) Pusher/Tug (Type A) (Type B)

< Typical Example >

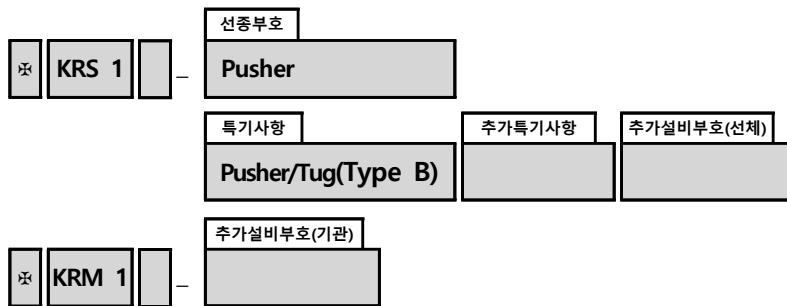

15-2. Pusher

NOTATIONS (선종부호)

Pusher
Pusher

DESCRIPTIONS

Pusher : 주로 다른 배나 바지 등을 미는 작업을 하기위하여 설계된 선박에 부기한다.

REQUIREMENTS / RULE REFERENCES

부호	Design	Survey
Pusher (비고) 1) 길이 90m 미만의 소형강선인 경우 10편을 적용한다.	7편 9장 ¹⁾	1편 2장

EXAMPLES

 ✖ KRS 1 - **Pusher**
 (Type A)

✖ KRM 1

✖ KRS 1 - **Pusher**
 Pusher/Tug(Type B)

✖ KRM 1

15-2. Pusher

NOTATIONS (특기사항)

-
(Type A)
(Type A)
Pusher/Tug
(Type A)
(Type B)

DESCRIPTIONS

Pusher/Tug : 다른 배나 바지 등을 미는 작업 및 예인작업을 하는 밀배에 부기한다.

(Type A) : 영구결합(Permanent connection) 형식의 밀배에 부기한다.

(Type B) : 분리 가능한 결합(Removable connection) 형식의 밀배에 부기한다.

REQUIREMENTS / RULE REFERENCES

부호	Design	Survey
Pusher/Tug	7편 9장 ¹⁾	-
(비고)		
1) 길이 90m 미만의 소형강선인 경우 10편을 적용한다.		

EXAMPLES

※ KRS 1 - Pusher

(Type A)

※ KRM 1

※ KRS 1 - Pusher

Pusher/Tug(Type B)

※ KRM 1

16. Work Vessel

선종	특기사항
Work Vessel	- Launch Cable Layer Crane Anchor Ice Breaker Supply Oil Recovery(GA, GB 또는 GC) Salvage Repair Work Tender Dredging

< Typical Example >

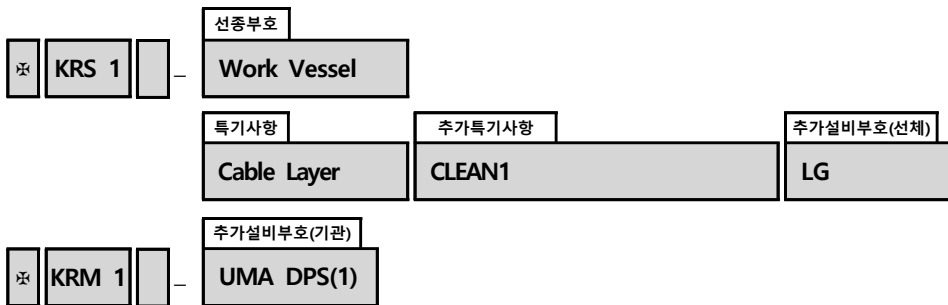

16. Work Vessel

NOTATIONS (선종부호)

Work Vessel

DESCRIPTIONS

Work Vessel : 주로 의도된 특정작업을 하기위하여 설계된 선박에 부기한다.

REQUIREMENTS / RULE REFERENCES

부호	Design	Survey
Work Vessel	3편 ^{1), 2)}	1편 2장
(비고)		
1) 길이 90m 미만의 소형강선인 경우 10편을 적용한다.		
2) 고속 및/또는 경구조선인 경우 고속경구조선 규칙을 적용한다.		

EXAMPLES

※ KRS 1 - **Work Vessel**

※ KRM 1

※ KRS 1 - **Work Vessel**

Cable Layer CLEAN1 LG

※ KRM 1 - UMA DPS(1)

※ KRS 1 - **Work Vessel**

Oil Recovery(GC) CLEAN1

※ KRM 1

16. Work Vessel

NOTATIONS (특기사항)

Launch
 Cable Layer
 Crane
 Anchor
 Ice Breaker
 Supply
 Oil Recovery(GA, GB 또는 GC)
 Salvage
 Repair Work
 Tender
 Dredging

DESCRIPTIONS

- : Work 전용인 경우에 기재불요

Launch : 진수작업을 하는 선박에 부기한다.

Cable Layer : 케이블설치작업을 하는 선박에 부기한다.

Crane : 크레인작업을 하는 선박에 부기한다.

Anchor : 앵커작업을 하는 선박에 부기한다.

Ice Breaker : 쇄빙작업을 하는 선박에 부기한다.

Supply : 공급작업을 하는 선박에 부기한다.

Oil Recovery(GA, GB 또는 GC) : 기름회수작업을 하는 선박에 부기한다.

여기서,

GA : 누출유를 수거, 저장하고 누출유 처리작업 구역, 저장구역 및 노출갑판 상에 요구되는 방폭요건을 만족하는 선박에 부기한다.

GB : 누출유를 수거, 저장하고 누출유 처리작업 구역 및 저장구역에 요구되는 방폭요건을 만족하는 선박에 부기한다.

GC : 누출유를 수거, 저장하고 방폭요건을 적용하지 않는 선박에 부기한다.

Salvage : 해난구조작업을 하는 선박에 부기한다.

Repair Work : 수리작업을 하는 선박에 부기한다.

Tender : 작업지원을 하는 선박에 부기한다.

Dredging : 준설작업을 하는 선박에 부기한다.

REQUIREMENTS / RULE REFERENCES

부호	Design	Survey
Launch	3편 ^{1), 2)}	-
Cable layer	3편 ^{1), 2)}	-
Crane	3편 ^{1), 2)}	-
Anchor	3편 ^{1), 2)}	-
Ice Breaker	3편 ^{1), 2)}	-
Supply	3편 ^{1), 2)}	-
Oil Recovery(GA, GB 또는 GC)	3편 ^{1), 2)}	-
Salvage	3편 ^{1), 2)}	-
Repair Work	3편 ^{1), 2)}	-
Tender	3편 ^{1), 2)}	-
Dredging	3편 ^{1), 2)}	-
(비고)		
1) 길이 90m 미만의 소형강선인 경우 10편을 적용한다.		
2) 고속 및/또는 경구조선인 경우 고속경구조선 규칙을 적용한다.		

EXAMPLES

 ※ KRS 1 - Work Vessel
 ※ KRM 1

 ※ KRS 1 - Work Vessel
 Cable Layer CLEAN1 LG
 ※ KRM 1 - UMA DPS(1)

 ※ KRS 1 - Work Vessel
 Oil Recovery(GC) CLEAN1
 ※ KRM 1

 ※ KRS 1 - Work Vessel
 Oil Recovery(GC) and Dredging CLEAN1
 ※ KRM 1

17. Special Purpose Ship

선종	특기사항
Special Purpose Ship	- Soil Geological Survey Boat Submersible Support Diving Support Hopper/Waste Waste Hospital Hydro Survey Seismic Survey Fire-Fighting(GA 또는 GC) Buoy Laying Fishery Training Fishery Patrol Fishery Research Patrol Pilot Observation Training Research

< Typical Example >

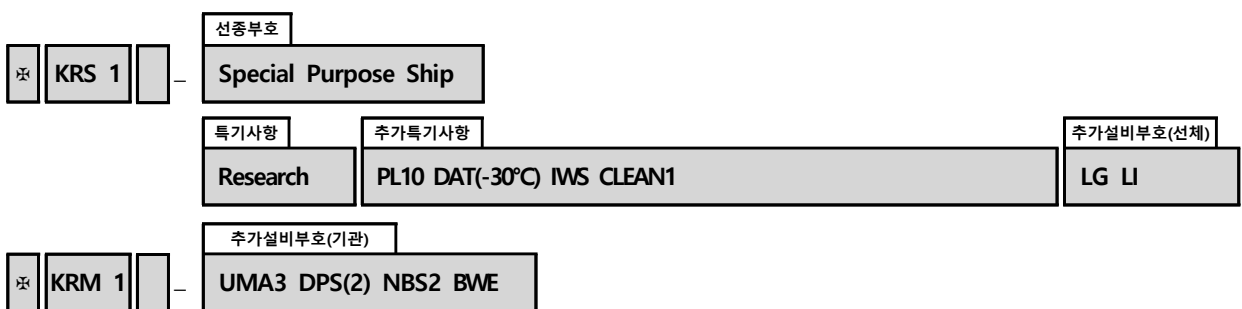

17. Special Purpose Ship

NOTATIONS (선종부호)

Special Purpose Ship

DESCRIPTIONS

Special Purpose Ship : 의도된 특수한 목적을 수행하기 위하여 설계된 선박에 부기한다.

REQUIREMENTS / RULE REFERENCES

부호	Design	Survey
Special Purpose Ship (비고)	3편 ^{1), 2)}	1편 2장
1) 길이 90m 미만의 소형강선인 경우 10편을 적용한다. 2) 고속 및/또는 경구조선인 경우 고속경구조선 규칙을 적용한다.		

EXAMPLES

※ KRS 1 - **Special Purpose Ship**

※ KRM 1

※ KRS 1 - **Special Purpose Ship**
Fishery Patrol CLEAN1 LG

※ KRM 1

※ KRS 1 - **Special Purpose Ship**
Fishery Training CLEAN1 LG

※ KRM 1

※ KRS 1 - **Special Purpose Ship**
Hospital

※ KRM 1

※ KRS 1 - **Special Purpose Ship**
Research PL10 DT(-30°C) CLEAN1 HMS1 LG LI

※ KRM 1 - UMA3 DPS(2) NBS2 BWE

※ KRS 1 - **Special Purpose Ship**
Waste CLEAN1 LG LI

※ KRM 1

17. Special Purpose Ship

NOTATIONS (특기사항)

-
Soil
Geological
Survey Boat
Submersible Support
Diving Support
Hopper/Waste
Waste
Hospital
Hydro Survey
Seismic Survey
Fire-Fighting(GA 또는 GC)
Buoy Laying
Fishery Training
Fishery Patrol
Fishery Research
Patrol
Pilot
Observation
Training
Research

DESCRIPTIONS

- : Special Purpose ship 전용인 경우에 기재불요

Soil : 토양관련 특수한 목적을 수행하는 선박에 부기한다.

Geological : 지질관련 특수한 목적을 수행하는 선박에 부기한다.

Survey Boat : 검사관련 특수한 목적을 수행하는 선박에 부기한다.

Submersible Support : 잠수지원 관련 특수한 목적을 수행하는 선박에 부기한다.

Diving Support : 잠수작업지원 관련 특수한 목적을 수행하는 선박에 부기한다.

Hopper/Waste : 호퍼를 가지고 폐기물관련 특수한 목적을 수행하는 선박에 부기한다.

Waste : 폐기물운반선에 부기한다.

Hospital : 병원선에 부기한다.

Hydro Survey : 수로측량선에 부기한다.

Seismic Survey : 해저탐사선에 부기한다.

Fire-Fighting(GA 또는 GC) : 소방선에 부기한다.

여기서,

GA : 노출갑판 상에 요구되는 방폭요건을 만족하는 선박에 부기한다.

GC : 노출갑판 상에 방폭요건을 적용하지 않는 선박에 부기한다.

Buoy Laying : 항로표지선에 부기한다.

Fishery Training : 어업 실습선에 부기한다.

Fishery Patrol : 어업 감시/지도선에 부기한다.

Fishery Research : 어업 조사선에 부기한다.

Patrol : 감시/지도선에 부기한다.

Pilot : Pilot선에 부기한다.

Observation : 해양조사선에 부기한다.

Training : 연습선에 부기한다.

Research : 해양조사선에 부기한다.

REQUIREMENTS / RULE REFERENCES

부호	Design	Survey
Soil	3편 ^{1), 2)}	-
Geological	3편 ^{1), 2)}	-
Survey Boat	3편 ^{1), 2)}	-
Submersible Support	3편 ^{1), 2)}	-
Diving Support	3편 ^{1), 2)}	-
Hopper/Waste	3편 ^{1), 2)}	-
Waste	3편 ^{1), 2)}	-
Hospital	3편 ^{1), 2)}	-
Hydro Survey	3편 ^{1), 2)}	-
Seismic Survey	3편 ^{1), 2)}	-
Fire-Fighting(GA 또는 GC)	3편 ^{1), 2)}	-
Buoy Laying	3편 ^{1), 2)}	-
Fishery Training	3편 ^{1), 2)}	-
Fishery Patrol	3편 ^{1), 2)}	-
Fishery Research	3편 ^{1), 2)}	-
Patrol	3편 ^{1), 2)}	-
Pilot	3편 ^{1), 2)}	-
Observation	3편 ^{1), 2)}	-
Training	3편 ^{1), 2)}	-
Research	3편 ^{1), 2)}	-
(비고)		
1) 길이 90m 미만의 소형강선인 경우 10편을 적용한다.		
2) 고속 및/또는 경구조선인 경우 고속경구조선 규칙을 적용한다.		

EXAMPLES

 ✕KRS 1 - Special Purpose Ship
 Fishery Patrol CLEAN1 LG

✕KRM 1

✕KRS 1 - Special Purpose Ship
 Fishery Training CLEAN1 LG

✕KRM 1

✕KRS 1 - Special Purpose Ship
 Hospital

✕KRM 1

✕KRS 1 - Special Purpose Ship
 Research PL10 DT(-30°C) CLEAN1 HMS1 LG LI

✕KRM 1 - UMA3 DPS(2) NBS2 BWE

✕KRS 1 - Special Purpose Ship
 Waste CLEAN1 LG LI

✕KRM 1

18. Barge

선종	특기사항	
	Type	Loaded Cargo Name or Additional Purpose
Barge (FAC) (FAO) (FBC)	- Pontoon Integrated Pusher Barge (Type A) (Type B) Hopper(또는 Dump)	Chemical Oil Container Sand Crane Pipe-Laying Piling Cable-Laying Salvage Submersible Accommodation Waste Log Heavy Cargo Oil Recovery(GA, GB 또는 GC) Power Plant Wind Turbine Transportation

< Typical Example >



18. Barge

NOTATIONS (선종부호)

Barge

DESCRIPTIONS

Barge : 통상적으로 예인선에 의하여 끌리던가 또는 밀려서 항해하는 비자항 선박에 부기한다.

REQUIREMENTS / RULE REFERENCES

부호	Design	Survey
Barge	강재부선 규칙	강재부선 규칙

EXAMPLES

※ KRS 1 - **Barge** (FAO)
Oil CLEAN1

※ KRS 1 - **Barge**
Pontoon CLEAN1

※ KRS 1 - **Barge**
Pontoon/Crane LG

※ KRS 1 - **Barge**
Integrated Pusher Barge(Type B)

18. Barge

NOTATIONS (선종부호 - 인화점/탱크벤트)

(FAC)

(FAO)

(FBC)

DESCRIPTIONS

(FAC) : 제어식 탱크 벤트장치를 가지고 인화점 60°C 초과인 화물을 운송하는 선박에 부기한다.
(Flash point **A**bove 60°C with **C**ontrolled tank vent)

(FAO) : 개방식 탱크 벤트장치를 가지고 인화점 60°C 초과인 화물을 운송하는 선박에 부기한다.
(Flash point **A**bove 60°C with **O**pen tank vent)

(FBC) : 제어식 탱크 벤트장치를 가지고 인화점 60°C 이하인 화물을 운송하는 선박에 부기한다.
(Flash point **B**elow 60°C with **C**ontrolled tank vent)

REQUIREMENTS / RULE REFERENCES

부호	Design	Survey
(FAC)	7편 1장 10절	-
(FAO)	7편 1장 10절	-
(FBC)	7편 1장 10절	-

EXAMPLES

※ KRS 1 - Barge **(FAO)**
Oil CLEAN1

18. Barge

NOTATIONS (특기사항 - Type)

Pontoon Integrated Pusher Barge(Type A) Integrated Pusher Barge(Type B) Hopper (또는 Dump)

DESCRIPTIONS

Pontoon : 화물을 견현갑판에만 적재하는 박스형 부선에 부기한다.

Integrated Pusher Barge(Type A) : 부선과 압항예선이 permanent connection 형식으로 결합되어 부선이 압항예선에 의하여 밀리어 운항하는 압항예부선의 부선에 부기한다.

Integrated Pusher Barge(Type B) : 부선과 압항예선이 removable connection 형식으로 결합되어 부선이 압항예선에 의하여 밀리어 운항하는 압항예부선의 부선에 부기한다.

Hopper (또는 Dump) : 화물창 바닥을 열 수 있게 건조된 부선에 부기한다.

REQUIREMENTS / RULE REFERENCES

부호	Design	Survey
Pontoon	강재부선 규칙 21장	-
Integrated Pusher Barge(Type A)	강재부선 규칙	-
Integrated Pusher Barge(Type B)	강재부선 규칙	-
Hopper (또는 Dump)	강재부선 규칙	-

EXAMPLES

※KRS 1 - Barge

Pontoon CLEAN1

※KRS 1 - Barge

Pontoon/Crane LG

※KRS 1 - Barge

Integrated Pusher Barge(Type B)

18. Barge

NOTATIONS (특기사항 - 적재화물명 및 부가사용목적)

Chemical
 Oil
 Container
 Sand
 Crane
 Pipe-Laying
 Piling
 Cable-Laying
 Salvage
 Submersible
 Accommodation
 Waste
 Log
 Heavy Cargo
 Oil Recovery(GA, GB 또는 GC)
 Power Plant
 Wind Turbine Transportation

DESCRIPTIONS

Chemical : 주로 케미컬(규칙 7편 6장 17절에 규정된 액체화물)을 산적하여 운송하기 위하여 건조된 부선에 부기한다.

(비고: 케미컬탱커에 특기사항을 부기하는 방식과 동일한 방식으로 특기사항을 추가로 부기한다.)

Oil : 주로 기름을 산적하여 운송하기 위하여 건조된 부선에 부기한다.

Container : 주로 컨테이너를 운송하기 위하여 건조된 부선에 부기한다.

Sand : 주로 모래를 운송하기 위하여 건조된 부선(직접 모래 채취를 위한 장비를 갖추고 있는 경우(모래만 채취함)로서 준설을 목적으로 하지 않는 부선도 포함)에 부기한다.

Crane : 크레인작업을 하는 부선에 부기한다.

Pipe-Laying : 파이프설치작업을 하는 부선에 부기한다.

Piling : 파일링작업을 하는 부선에 부기한다.

Cable-Laying : 케이블설치작업을 하는 부선에 부기한다.

Salvage : 해난구조작업을 하는 부선에 부기한다.

Submersible : 잠수할 수 있도록 건조된 부선에 부기한다.

Accommodation : 거주용으로 사용하기 위하여 건조된 부선에 부기한다.

Waste : 주로 폐기물을 운송하기 위하여 건조된 부선에 부기한다.

Log : 주로 로그를 운송하기 위하여 건조된 부선에 부기한다.

Heavy Cargo : 무거운 화물을 운송하기 위하여 건조된 부선에 부기한다.

Oil Recovery(GA, GB 또는 GC) : 기름회수작업을 하는 부선에 부기한다.

여기서,

GA : 누출유를 수거, 저장하고 누출유 처리작업 구역, 저장구역 및 노출갑판 상에 요구되는 방폭요건을 만족하는 부선에 부기한다.

GB : 누출유를 수거, 저장하고 누출유 처리작업 구역 및 저장구역에 요구되는 방폭요건을 만족하는 부선에 부기한다.

GC : 누출유를 수거, 저장하고 방폭요건을 적용하지 않는 부선에 부기한다.

Power Plant : 발전설비용으로 사용하기 위하여 건조된 부선에 부기한다.

Wind Turbine Transportation : 풍력터빈을 운송하기 위하여 건조된 부선에 부기한다.

REQUIREMENTS / RULE REFERENCES

부호	Design	Survey
Chemical	강재부선 규칙	-
Oil	강재부선 규칙 22장	-
Container	강재부선 규칙	-
Sand	강재부선 규칙	-
Crane	강재부선 규칙	-
Pipe-Laying	강재부선 규칙	-
Piling	강재부선 규칙	-
Cable-Laying	강재부선 규칙	-
Salvage	강재부선 규칙	-
Submersible	강재부선 규칙	-
Accommodation	강재부선 규칙	-
Waste	강재부선 규칙	-
Log	강재부선 규칙	-
Heavy Cargo	강재부선 규칙	-
Oil Recovery(GA, GB 또는 GC)	강재부선 규칙	-
Power Plant	강재부선 규칙	-
Wind Turbine Transportation	강재부선 규칙	-

EXAMPLES

※KRS 1 - Barge (FAO)

Oil CLEAN1

※KRS 1 - Barge

Pontoon/**Crane** LG

19. Dredger

선종	특기사항
Dredger Dredger(Self-propelled)	Trailing Suction Cutter Suction Grab Bucket Dipper Suction/Dump

< Typical Example >

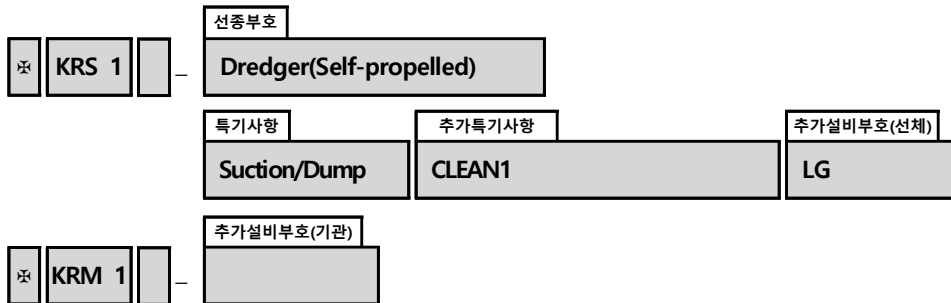

19. Dredger

NOTATIONS (선종부호)

Dredger
Dredger(Self-propelled)

DESCRIPTIONS

Dredger : 강, 항만, 항로 등의 바닥에 있는 흙, 모래, 자갈, 돌 등을 파내는 시설을 장비하고 있는 선박(준설선)에 부기한다.

Dredger(Self-propelled) : 추진기관을 갖고 자항하는 준설선에 부기한다.

REQUIREMENTS / RULE REFERENCES

부호	Design	Survey
Dredger	준설선 규칙	준설선 규칙
Dredger(Self-propelled)	준설선 규칙, 3편 ¹⁾	준설선 규칙
(비고)		
1) 길이 90m 미만의 소형강선인 경우 10편을 적용한다.		

EXAMPLES

 ✖ KRS 1 - **Dredger**
 Cutter Suction CLEAN1

✖ KRM 1

✖ KRS 1 - **Dredger(Self-propelled)**
 Suction/Dump CLEAN1 LG

✖ KRM 1

19. Dredger

NOTATIONS (특기사항)

Trailing Suction
 Cutter Suction
 Grab
 Bucket
 Dipper
 Suction/Dump

DESCRIPTIONS

Trailing Suction : 트레일링석션 방식으로 준설작업을 하는 선박에 부기한다.

Cutter Suction : 커터석션 방식으로 준설작업을 하는 선박에 부기한다.

Grab : 그랩 방식으로 준설작업을 하는 선박에 부기한다.

Bucket : 버킷 방식으로 준설작업을 하는 선박에 부기한다.

Dipper : 디퍼 방식으로 준설작업을 하는 선박에 부기한다.

Suction/Dump : 석션/덤프 방식으로 준설작업을 하는 선박에 부기한다.

REQUIREMENTS / RULE REFERENCES

부호	Design	Survey
Trailing Suction	준설선 규칙, 3편 ¹⁾	-
Cutter Suction	준설선 규칙, 3편 ¹⁾	-
Grab	준설선 규칙, 3편 ¹⁾	-
Bucket	준설선 규칙, 3편 ¹⁾	-
Dipper	준설선 규칙, 3편 ¹⁾	-
Suction/Dump	준설선 규칙, 3편 ¹⁾	-
(비고)		
1) 길이 90m 미만의 소형강선인 경우 10편을 적용한다.		

EXAMPLES

※ KRS 1 - Dredger
Cutter Suction CLEAN1

※ KRM 1

※ KRS 1 - Dredger(Self-propelled)
Suction/Dump CLEAN1 LG

※ KRM 1

20. Special Purpose Submersible

선종	특기사항			
Special Purpose Submersible	Type	Type of Propulsion	Purpose	Design Aspect
	Manned Unmanned	Self-propelled Non-propelled	Research Rescue Leisure Special Work	최대사용 잠수깊이 및 최대잠수시간

< Typical Example >

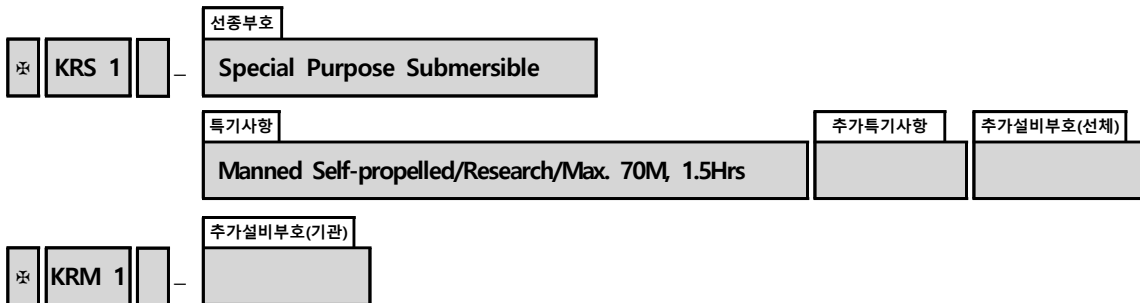

20. Special Purpose Submersible

NOTATIONS (선종부호)

Special Purpose Submersible

DESCRIPTIONS

Special Purpose Submersible : 의도된 특수한 목적을 수행하기 위하여 설계된 잠수형 선박에 부기한다.

REQUIREMENTS / RULE REFERENCES

부호	Design	Survey
Special Purpose Submersible	잠수선 규칙	잠수선 규칙

EXAMPLES

-
- ※ KRS 1 - **Special Purpose Submersible**
Manned Self-propelled/Research/Max. 70M, 1.5Hrs
 - ※ KRM 1
-

20. Special Purpose Submersible

NOTATIONS (특기사항 - Manned, Unmanned)

Manned
Unmanned

DESCRIPTIONS

Manned : 유인 잠수형 선박에 부기한다.

Unmanned : 무인 잠수형 선박에 부기한다.

REQUIREMENTS / RULE REFERENCES

부호	Design	Survey
Manned	잠수선 규칙	-
Unmanned	잠수선 규칙	-

EXAMPLES

-
- ※KRS 1 - Special Purpose Submersible
Manned Self-propelled/Research/Max. 70M, 1.5Hrs
- ※KRM 1
-

20. Special Purpose Submersible

NOTATIONS (특기사항 - Self-propelled, Non-propelled)

Self-propelled
Non-propelled

DESCRIPTIONS

Self-propelled : 자항 잠수형 선박에 부기한다.

Non-propelled : 비자항 잠수형 선박에 부기한다.

REQUIREMENTS / RULE REFERENCES

부호	Design	Survey
Self-propelled	잠수선 규칙	-
Non-propelled	잠수선 규칙	-

EXAMPLES

-
- ※ KRS 1 - Special Purpose Submersible
Manned **Self-propelled**/Research/Max. 70M, 1.5Hrs
 - ※ KRM 1
-

20. Special Purpose Submersible

NOTATIONS (특기사항 - Purpose)

Research
Rescue
Leisure
Special Work

DESCRIPTIONS

Research : 해양조사관련 특수한 목적을 수행하는 잠수형 선박에 부기한다.

Rescue : 구조관련 특수한 목적을 수행하는 잠수형 선박에 부기한다.

Leisure : 레저용으로 사용하는 잠수형 선박에 부기한다. (다만, 승객 13인 미만에 한함.)

Special Work : 특수작업용으로 사용하는 잠수형 선박에 부기한다.

REQUIREMENTS / RULE REFERENCES

부호	Design	Survey
Research	잠수선 규칙	-
Rescue	잠수선 규칙	-
Leisure	잠수선 규칙	-
Special Work	잠수선 규칙	-

EXAMPLES

※KRS 1 - Special Purpose Submersible
Manned Self-propelled/**Research**/Max. 70M, 1.5Hrs

※KRM 1

20. Special Purpose Submersible

NOTATIONS (특기사항 - 최대사용 잠수깊이 및 최대잠수시간)

Max. submerging depth and time

DESCRIPTIONS

Max. ---M, ---Hrs : 최대사용 잠수깊이 및 최대 잠수시간을 부기한다.

REQUIREMENTS / RULE REFERENCES

부호	Design	Survey
Max. ---M, ---Hrs	잠수선 규칙	-

EXAMPLES

-
- ※ KRS 1 - Special Purpose Submersible
Manned Self-propelled/Research/**Max. 70M, 1.5Hrs**
 - ※ KRM 1
-

21. Fixed Offshore Structure

선종	특기사항	
	Type	Purpose
Fixed Offshore Structure	Jacket GBS Compliant Tower Articulated Tower	Drilling Production

< Typical Example >

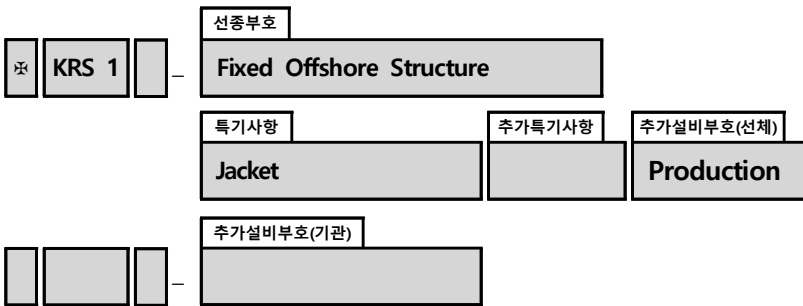

21. Fixed Offshore Structure

NOTATIONS (선종부호)

Fixed Offshore Structure

DESCRIPTIONS

Fixed Offshore Structure : 설치하고자하는 특정지역의 해저에 안착되거나 고정된 부양성 또는 비부양성 구조물에 부기한다.

REQUIREMENTS / RULE REFERENCES

부호	Design	Survey
Fixed Offshore Structure	고정식 해양구조물 규칙	고정식 해양구조물 규칙

EXAMPLES

※ KRS 1 - **Fixed Offshore Structure**
Jacket Production

※ KRS 1 - **Fixed Offshore Structure**
GBS Production

21. Fixed Offshore Structure

NOTATIONS (특기사항 - 형식)

Jacket
GBS
Compliant Tower
Articulated Tower

DESCRIPTIONS

Jacket : 세장기초 부재 또는 파일 등이 해저에 박혀 있는 상태로 구조물을 지지하는 형식의 고정식 해양구조물에 부기한다.

GBS : 해저에 직접적으로 착저하는 형식의 고정식 해양구조물에 부기한다. (**G**avity **B**ase **S**tructure)

Compliant Tower : 구조물의 고유주기를 파주기보다 길게 하여 구조물과 파의 공진을 피하도록 설계된 고정식 해양구조물에 부기한다.

Articulated Tower : 필요한 복원력을 수면 근처에서 작용하는 부력에 의존하는 고정식 해양구조물에 부기한다.

REQUIREMENTS / RULE REFERENCES

부호	Design	Survey
Jacket	고정식 해양구조물 규칙	-
GBS	고정식 해양구조물 규칙	-
Compliant Tower	고정식 해양구조물 규칙	-
Articulated Tower	고정식 해양구조물 규칙	-

EXAMPLES

 ※KRS 1 - Fixed Offshore Structure
Jacket Production

 ※KRS 1 - Fixed Offshore Structure
GBS Production

21. Fixed Offshore Structure

NOTATIONS (특기사항 - 용도)

Drilling Production

DESCRIPTIONS

Drilling : 굴착작업을 하는 고정식 해양구조물에 부기한다.

Production : 해저로부터 채굴된 원유 및 가스 등의 처리와 같은 생산작업을 하는 고정식 해양구조물에 부기한다.

REQUIREMENTS / RULE REFERENCES

부호	Design	Survey
Drilling	고정식 해양구조물 규칙	-
Production	고정식 해양구조물 규칙	-

EXAMPLES

 ※KRS 1 - Fixed Offshore Structure
 Jacket **Production**

 ※KRS 1 - Fixed Offshore Structure
 GBS **Production**

22. Mobile Offshore Unit

선종	특기사항	
	형식	용도
Mobile Offshore Unit	Self-elevating Column-stabilized Ship Type Barge Type	Crane Accommodation Floating Pier

< Typical Example >

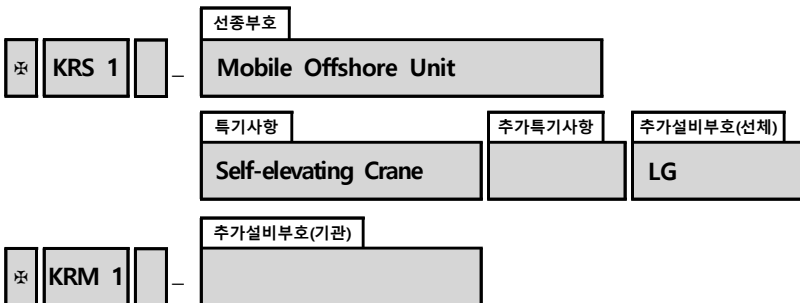

22. Mobile Offshore Unit

NOTATIONS (선종부호)

Mobile Offshore Unit

DESCRIPTIONS

Mobile Offshore Unit : 화물의 수송 목적보다는 굴착작업을 제외한 해양작업을 주목적으로 하여 해역에 제한받지 않고 이동해서 작업할 수 있는 구조물에 부기한다. 다만, 제한된 해역에서만 종사하는 구조물에 대하여는 우리 선급이 별도로 고려할 수 있다.

REQUIREMENTS / RULE REFERENCES

부호	Design	Survey
Mobile Offshore Unit	이동식 해양구조물 규칙	이동식 해양구조물 규칙

EXAMPLES

※ KRS 1 - **Mobile Offshore Unit**
Self-elevating Crane LG

※ KRM 1

※ KRS 1 - **Mobile Offshore Unit**
Barge Type Floating Pier LG

22. Mobile Offshore Unit

NOTATIONS (특기사항 - Type)

Self-elevating
Column-stabilized
Ship Type
Barge Type

DESCRIPTIONS

Self-elevating : 기기 및 갑판승강장치를 탑재하고 충분한 부력을 가지는 선체, 그리고 승강용의 레그에 의하여 구성되고, 작업 시에는 갑판승강장치에 의하여 레그를 해저에 강하하고 선체를 해면의 파도가 도달하지 아니하는 높이까지 상승시켜 작업을 하는 이동식 해양구조물에 부기한다.

Column-stabilized : 기기를 탑재한 선체, 컬럼, 푸팅 또는 하부선체 등으로 구성되고, 작업 시에는 앵커 또는 자동위치제어장치에 따라 위치를 유지하여 소정의 흘수까지 침하하여 반잠수상태로서 작업을 하는(낮은 해역에서는 착저하여 작업을 하는 것을 포함) 이동식 해양구조물에 부기한다.

Ship Type : 추진기관을 비치한 선체를 기기에 탑재하고 작업 시에는 앵커 또는 자동위치제어장치에 따라 위치를 유지하여 부상한 상태로서 작업을 하는 이동식 해양구조물에 부기한다.

Barge Type : 추진기관을 비치하지 아니한 선체에 기기를 탑재하고 작업 시에는 앵커 또는 자동위치제어장치에 따라 위치를 유지하고 부상한 상태로서 작업을 하는 이동식 해양구조물에 부기한다.

REQUIREMENTS / RULE REFERENCES

부호	Design	Survey
Self-elevating	이동식 해양구조물 규칙	-
Column-stabilized	이동식 해양구조물 규칙	-
Ship Type	이동식 해양구조물 규칙	-
Barge Type	이동식 해양구조물 규칙	-

EXAMPLES

 ※KRS 1 - Mobile Offshore Unit
 Self-elevating Crane LG

※KRM 1

※KRS 1 - Mobile Offshore Unit
 Barge Type Floating Pier LG

22. Mobile Offshore Unit

NOTATIONS (특기사항 - Purpose)

Crane
Accommodation
Floating Pier

DESCRIPTIONS

Crane : 크레인 작업을 하는 이동식 해양구조물에 부기한다.

Accommodation : 일정기간, 평온한 해역 또는 이에 준한 해역에 설치된 여객 또는 여객 이외의 특정한 인원의 숙박설비를 비치한 추진기관을 갖지 않는 이동식 해양구조물에 부기한다.

Floating Pier : 장기간 평온한 해역 또는 이에 준한 해역에 설치된 것으로서 선박의 하역을 위한 계류설비 혹은 하역설비 등을 비치하고 육상과의 교통을 위한 다리를 설치한 이동식 해양구조물에 부기한다.

REQUIREMENTS / RULE REFERENCES

부호	Design	Survey
Crane	이동식 해양구조물 규칙	-
Accommodation	이동식 해양구조물 규칙	-
Floating Pier	이동식 해양구조물 규칙	-

EXAMPLES

 ※ KRS 1 - Mobile Offshore Unit
 Self-elevating **Crane** LG

※ KRM 1

 ※ KRS 1 - Mobile Offshore Unit
 Barge Type **Floating Pier** LG

23. Mobile Offshore Drilling Unit

선종	특기사항
	형식
Mobile Offshore Drilling Unit	Self-elevating Column-stabilized Ship Type Barge Type

< Typical Example >

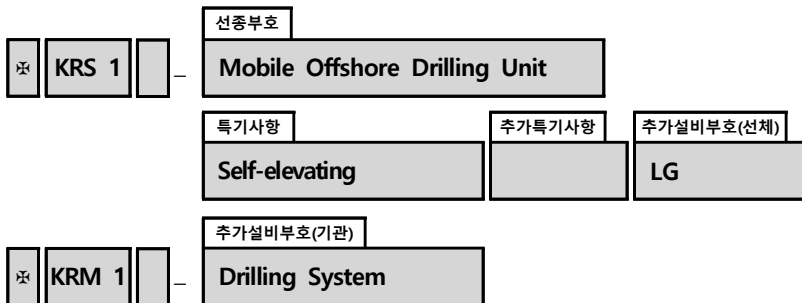

23. Mobile Offshore Drilling Unit

NOTATIONS (선종부호)

Mobile Offshore Drilling Unit

DESCRIPTIONS

Mobile Offshore Drilling Unit : 액체 또는 기체 탄화수소, 황 또는 소금과 같은 해저 아래의 자원을 개발하거나 탐색하기 위한 굴착작업을 하는데 이용 가능한 구조물 또는 선박에 부기한다.

REQUIREMENTS / RULE REFERENCES

부호	Design	Survey
Mobile Offshore Drilling Unit	이동식 해양굴착구조물 규칙	이동식 해양굴착구조물 규칙

EXAMPLES

 ※ KRS 1 - **Mobile Offshore Drilling Unit**

Self-elevating LG

※ KRM 1 - Drilling System

 ※ KRS 1 - **Mobile Offshore Drilling Unit**

Ship Type LG PKS

※ KRM 1 - Drilling System

23. Mobile Offshore Drilling Unit

NOTATIONS (특기사항 - 형식)

Self-elevating Column-stabilized Ship Type Barge Type
--

DESCRIPTIONS

Self-elevating : 기기 및 갑판승강장치를 탑재하고 충분한 부력을 가지는 선체, 그리고 승강용의 레그에 의하여 구성되고, 작업 시에는 갑판승강장치에 의하여 레그를 해저에 강하하고 선체를 해면의 파도가 도달하지 아니하는 높이까지 상승시켜 작업을 하는 이동식 해양굴착구조물에 부기한다.

Column-stabilized : 기기를 탑재한 선체, 컬럼, 푸팅 또는 하부선체 등으로 구성되고, 작업 시에는 앵커 또는 자동위치제어장치에 따라 위치를 유지하여 소정의 흘수까지 침하하여 반잠수상태로서 작업을 하는(낮은 해역에서는 착저하여 작업을 하는 것을 포함) 이동식 해양굴착구조물에 부기한다.

Ship Type : 추진기관을 비치한 선체를 기기에 탑재하고 작업 시에는 앵커 또는 자동위치제어장치에 따라 위치를 유지하여 부상한 상태로서 작업을 하는 이동식 해양굴착구조물에 부기한다.

Barge Type : 추진기관을 비치하지 아니한 선체에 기기를 탑재하고 작업 시에는 앵커 또는 자동위치제어장치에 따라 위치를 유지하고 부상한 상태로서 작업을 하는 이동식 해양굴착구조물에 부기한다.

REQUIREMENTS / RULE REFERENCES

부호	Design	Survey
Self-elevating	이동식 해양굴착구조물 규칙	-
Column-stabilized	이동식 해양굴착구조물 규칙	-
Ship Type	이동식 해양굴착구조물 규칙	-
Barge Type	이동식 해양굴착구조물 규칙	-

EXAMPLES

 ※KRS 1 - Mobile Offshore Drilling Unit
 Self-elevating LG
 ※KRM 1 - Drilling System

 ※KRS 1 - Mobile Offshore Drilling Unit
 Ship Type LG PKS
 ※KRM 1 - Drilling System

24. Floating Production, Storage and Offloading Unit

선종	특기사항		
	형식	Design Aspect	Classed System
Floating Production, Storage and Offloading Unit Floating Production and Offloading Unit Floating Storage and Offloading Unit	Ship Type Barge Type Column-stabilized Spar TLP	(C) Disconnectable	Production Import Export Import-Export

< Typical Example >

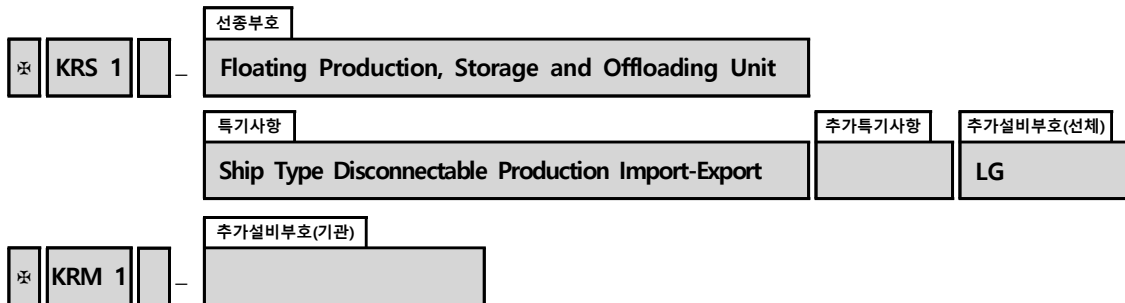

24. Floating Production, Storage and Offloading Unit

NOTATIONS (선종부호)

Floating Production, Storage and Offloading Unit
 Floating Production and Offloading Unit
 Floating Storage and Offloading Unit

DESCRIPTIONS

Floating Production, Storage and Offloading Unit (FPSO)

: 화물의 수송을 주목적으로 하지 않고 설치하고자 하는 특정해역에 영구적 또는 장기간 계류하여 해저로부터 채굴된 원유 및 가스 등을 처리, 저장 및 하역하는 설비를 가지는 부유식 생산구조물에 부기한다.

Floating Production and Offloading Unit (FPO)

: 화물의 수송을 주목적으로 하지 않고 설치하고자 하는 특정해역에 영구적 또는 장기간 계류하여 해저로부터 채굴된 원유 및 가스 등을 처리 및 하역하는 설비를 가지는 부유식 생산구조물에 부기한다.

Floating Storage and Offloading Unit (FSO)

: 화물의 수송을 주목적으로 하지 않고 설치하고자 하는 특정해역에 영구적 또는 장기간 계류하여 해저로부터 채굴된 원유 및 가스 등을 저장 및 하역하는 설비를 가지는 부유식 생산구조물에 부기한다.

REQUIREMENTS / RULE REFERENCES

부호	Design	Survey
Floating Production, Storage and Offloading Unit	부유식 생산구조물 지침	부유식 생산구조물 지침
Floating Production and Offloading Unit	부유식 생산구조물 지침	부유식 생산구조물 지침
Floating Storage and Offloading Unit	부유식 생산구조물 지침	부유식 생산구조물 지침

EXAMPLES

※KRS 1 - **Floating Production, Storage and Offloading Unit**
 Ship Type (C) Disconnectable Production Import-Export LG

※KRM 1

※KRS 1 - **Floating Production and Offloading Unit**
 Spar Production Import-Export LG

※KRS 1 - **Floating Storage and Offloading Unit**
 Barge Type Import-Export LG

24. Floating Production, Storage and Offloading Unit

NOTATIONS (특기사항 - Type)

Ship Type
Barge Type
Column-stabilized
Spar
TLP

DESCRIPTIONS

Ship Type : 통상의 탱커 혹은 화물선과 같은 형태를 가진 배수량형의 부유식 생산구조물에 부기한다.

Barge Type : 통상의 부선과 같은 형태를 가진 부유식 생산구조물에 부기한다.

Column-stabilized : 설비를 탑재한 갑판, 해수면을 관통하는 칼럼, 해수에 잠긴 하부선체 및 브레이싱 등으로 구성되어 작업 시에는 사전에 결정된 흘수까지 가라앉아 반잠수 상태가 되는 부유식 생산구조물에 부기한다.

Spar : 깊은 흘수를 가지고 수직으로 세워진 통상 원통형의 부유식 구조물이며, 상부갑판을 지지하고 해저에 계선된 부유식 생산구조물에 부기한다. 선체는 상부선체, 중간부, 하부선체로 나뉜다.

TLP : 전체적으로 부력을 갖는 구조물이며 구조물 자체의 부유선보다 아래에 위치하여 해저 파일이나 앵커에 팽팽하게 연결된 계선장치에 의해 구속된 부유식 생산구조물에 부기한다. (**Tension Leg Platform**)

REQUIREMENTS / RULE REFERENCES

부호	Design	Survey
Ship Type	부유식 생산구조물 지침	-
Barge Type	부유식 생산구조물 지침	-
Column-stabilized	부유식 생산구조물 지침	-
Spar	부유식 생산구조물 지침	-
TLP	부유식 생산구조물 지침	-

EXAMPLES

 ※KRS 1 - Floating Production, Storage and Offloading Unit
Ship Type (C) Disconnectable Production Import-Export LG

※KRM 1

※KRS 1 - Floating Production and Offloading Unit
Spar Production Import-Export LG

※KRS 1 - Floating Storage and Offloading Unit
Barge Type Import-Export LG

24. Floating Production, Storage and Offloading Unit

NOTATIONS (특기사항 - (C), Disconnectable)

(C)
Disconnectable

DESCRIPTIONS

(C) : 현존선을 부유식 생산구조물로 개조하여 우리 선급에 등록하는 경우에 부기한다.

Disconnectable : 계류장치와 라이저로부터 구조물을 분리하는 수단을 갖춘 자항 부유식 생산구조물인 경우에 부기한다.

REQUIREMENTS / RULE REFERENCES

부호	Design	Survey
(C)	부유식 생산구조물 지침	-
Disconnectable	부유식 생산구조물 지침	-

EXAMPLES

 ※KRS 1 - Floating Production, Storage and Offloading Unit
 Ship Type **(C) Disconnectable** Production Import-Export LG

※KRM 1

 ※KRS 1 - Floating Storage and Offloading Unit
 Barge Type **(C)** Import-Export LG

24. Floating Production, Storage and Offloading Unit

NOTATIONS

(특기사항 - Production, Import, Export, Import-Export)

Production
Import
Export
Import-Export

DESCRIPTIONS

Production : 생산설비가 설치된 부유식 생산구조물에 대하여 전체 생산설비가 부유식 생산구조물 지침 11장에 적합한 부유식 해양생산구조물에 부기한다.

Import : 임포트시스템이 부유식 생산구조물 지침 12장에 적합한 부유식 생산구조물에 부기한다.

Export : 익스포트시스템이 부유식 생산구조물 지침 12장에 적합한 부유식 생산구조물에 부기한다.

Import-Export : 임포트 및 익스포트시스템이 부유식 생산구조물 지침 12장에 적합한 부유식 생산구조물에 부기한다.

REQUIREMENTS / RULE REFERENCES

부호	Design	Survey
Production	부유식 생산구조물 지침 11장	-
Import	부유식 생산구조물 지침 12장	-
Export	부유식 생산구조물 지침 12장	-
Import-Export	부유식 생산구조물 지침 12장	-

EXAMPLES

※KRS 1 - Floating Production, Storage and Offloading Unit
Ship Type (C) Disconnectable **Production Import-Export** LG

※KRM 1

※KRS 1 - Floating Production and Offloading Unit
Spar **Production Import-Export** LG

※KRS 1 - Floating Storage and Offloading Unit
Barge Type **Import-Export** LG

25-1. Floating LNG Storage and Regasification Unit

선종	특기사항	
	Design Aspect	Classed System
Floating LNG Storage and Regasification Unit	(C) Disconnectable	Regasification Export
Floating LNG Storage Unit	(C) Disconnectable	Export
Floating LNG Regasification Unit	(C) Disconnectable	Regasification Export

< Typical Example >

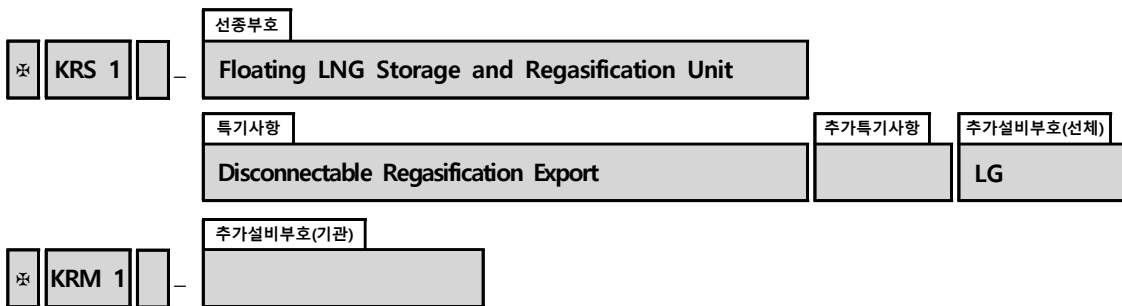

25-1. Floating LNG Storage and Regasification Unit

NOTATIONS (선종부호)

Floating LNG Storage and Regasification Unit

DESCRIPTIONS

Floating LNG Storage and Regasification Unit (FSRU)

: 화물의 수송을 주목적으로 하지 않고 설치하고자 하는 특정해역에 영구적 또는 장기간 계류하여 액화가스 산적운반선이 운반해 온 액화가스를 저장, 재기화 및 하역하는 설비를 가지는 구조물 또는 선박 등에 부기한다.

REQUIREMENTS / RULE REFERENCES

부호	Design	Survey
Floating LNG Storage and Regasification Unit	부유식 액화가스 재기화구조물 지침	부유식 액화가스 재기화구조물 지침
Floating LNG Storage Unit	부유식 액화가스 재기화구조물 지침	부유식 액화가스 재기화구조물 지침
Floating LNG Regasification Unit	부유식 액화가스 재기화구조물 지침	부유식 액화가스 재기화구조물 지침

EXAMPLES

※ KRS 1 - **Floating LNG Storage and Regasification Unit**
Disconnectable Regasification Export LG

※ KRM 1

※ KRS 1 - **Floating LNG Storage Unit**
Disconnectable Export LG

※ KRM 1

※ KRS 1 - **Floating LNG Regasification Unit**
Disconnectable Regasification Export LG

※ KRM 1

25-1. Floating LNG Storage and Regasification Unit

NOTATIONS (특기사항 - (C), Disconnectable)

(C)
Disconnectable

DESCRIPTIONS

(C) : 현존선을 부유식 액화가스구조물로 개조하여 우리 선급에 등록하는 경우에 부기한다.

Disconnectable : 계류장치와 라이저로부터 구조물을 분리하는 수단을 갖춘 자항 부유식 액화가스구조물인 경우에 부기한다.

REQUIREMENTS / RULE REFERENCES

부호	Design	Survey
(C)	부유식 액화가스 재기화구조물 지침	-
Disconnectable	부유식 액화가스 재기화구조물 지침	-

EXAMPLES

※KRS 1 - Floating LNG Storage and Regasification Unit
(C) Disconnectable Regasification Export LG

※KRM 1

※KRS 1 - Floating LNG Storage Unit
Disconnectable Export LG

※KRM 1

25-1. Floating LNG Storage and Regasification Unit

NOTATIONS (특기사항 - Regasification, Export)

Regasification
Export

DESCRIPTIONS

Regasification : 재기화설비가 설치된 구조물에 대하여 전체 재기화설비가 부유식 액화가스 재기화구조물 지침 12장에 적합한 부유식 액화가스구조물에 부기한다.

Export : 익스포트시스템이 부유식 액화가스 재기화구조물 지침 14장에 적합한 부유식 액화가스구조물에 부기한다.

REQUIREMENTS / RULE REFERENCES

부호	Design	Survey
Regasification	부유식 액화가스 재기화구조물 지침 12장	-
Export	부유식 액화가스 재기화구조물 지침 14장	-

EXAMPLES

- ※ KRS 1 - Floating LNG Storage and Regasification Unit
(C) Disconnectable **Regasification Export** LG
- ※ KRM 1

25-2. Floating LNG Production, Storage and Offloading Unit

선종	특기사항	
	Design Aspect	Classed System
Floating LNG Production, Storage and Offloading Unit	(C) Disconnectable	Process Import

< Typical Example >

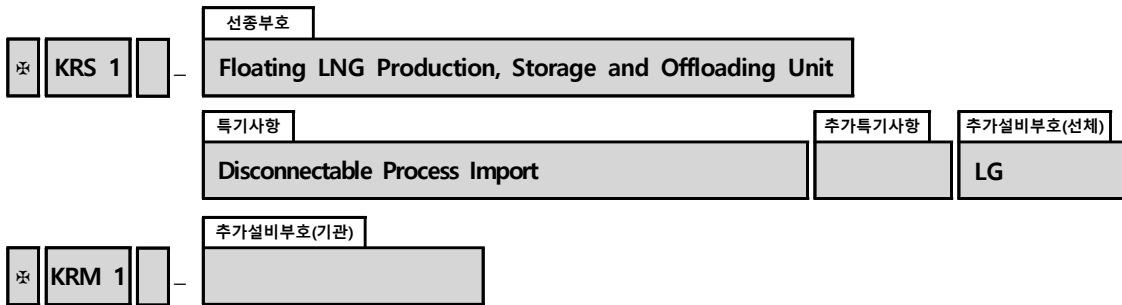

25-2. Floating LNG Production, Storage and Offloading Unit

NOTATIONS (선종부호)

Floating LNG Production, Storage and Offloading Unit

DESCRIPTIONS

Floating LNG Production, Storage and Offloading Unit

: 화물의 수송을 주목적으로 하지 않고 설치하고자 하는 특정해역에 영구적 또는 장기간 계류하여 채굴된 액화가스를 처리, 저장 및 하역하는 설비를 가지는 구조물 또는 선박 등에 부기한다.

REQUIREMENTS / RULE REFERENCES

부호	Design	Survey
Floating LNG Production, Storage and Offloading Unit	부유식 액화가스 생산구조물 지침	부유식 액화가스 생산구조물 지침

EXAMPLES

- ※ KRS 1 - **Floating LNG Production, Storage and Offloading Unit**
Disconnectable Process Import LG
- ※ KRM 1

25-2. Floating LNG Production, Storage and Offloading Unit

NOTATIONS (특기사항 - (C), Disconnectable)

(C)
Disconnectable

DESCRIPTIONS

(C) : 현존선을 부유식 액화가스구조물로 개조하여 우리 선급에 등록하는 경우에 부기한다.

Disconnectable : 계류장치와 라이저로부터 구조물을 분리하는 수단을 갖춘 자항 부유식 액화가스구조물인 경우에 부기한다.

REQUIREMENTS / RULE REFERENCES

부호	Design	Survey
(C)	부유식 액화가스 생산구조물 지침	-
Disconnectable	부유식 액화가스 생산구조물 지침	-

EXAMPLES

※KRS 1 - Floating LNG Production, Storage and Offloading Unit
(C) Disconnectable Process Import LG

※KRM 1

※KRS 1 - Floating LNG Production, Storage and Offloading Unit
Disconnectable Process Import LG

※KRM 1

25-2. Floating LNG Production, Storage and Offloading Unit

NOTATIONS (특기사항 - Process, Import)

Process
Import

DESCRIPTIONS

Process : 프로세스시스템이 설치된 구조물에 대하여 전체 프로세스시스템이 부유식 액화가스구조물 지침 11장에 적합한 부유식 액화가스구조물에 부기한다.

Import : 임포트시스템이 부유식 액화가스구조물 지침 15장에 적합한 부유식 액화가스구조물에 부기한다.

REQUIREMENTS / RULE REFERENCES

부호	Design	Survey
Process	부유식 액화가스 생산구조물 지침 12장	-
Export	부유식 액화가스 생산구조물 지침 14장	-

EXAMPLES

- ※ KRS 1 - Floating LNG Production, Storage and Offloading Unit
(C) Disconnectable **Process Import** LG
- ※ KRM 1

26. Offshore Support Vessel

선종	특기사항	
Offshore Support Vessel	Purpose	Design Aspect
	Supply AH Tow HL WTIMR FFS1 FFS2 FFS3 FF Oil Spill Recovery	HDC(P , Locations) HLC(ρ , Tanks)

< Typical Example >

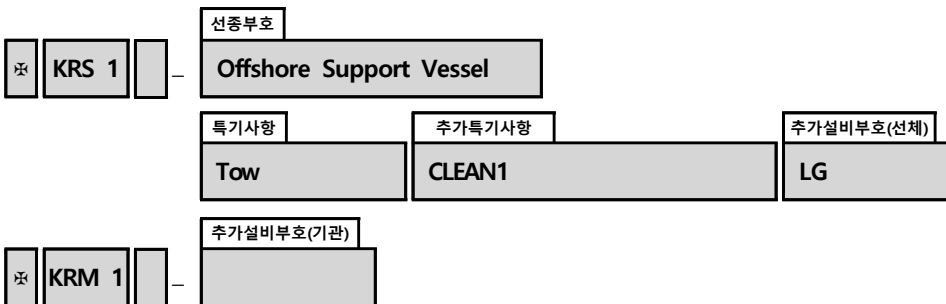

26. Offshore Support Vessel

NOTATIONS (선종부호)

Offshore Support Vessel

DESCRIPTIONS

Offshore Support Vessel : 해양 에너지 또는 대체 에너지 자원의 탐사, 개발 또는 생산을 지원하기 위한 작업을 제공하는 자항 해양작업지원선에 부기한다. 이 작업에는 지원물자 및 의장품의 운송, 해양구조물의 예인 및 양묘, 소방, 중량물 리프트, 오염방제, 풍력 터빈 설치 등과 같은 작업이 포함될 수 있다.

REQUIREMENTS / RULE REFERENCES

부호	Design	Survey
Offshore Support Vessel	해양작업지원선(OSV) 지침	해양작업지원선(OSV) 지침

EXAMPLES

 ※ KRS 1 - **Offshore Support Vessel**
 Tow CLEAN1 LG

※ KRM 1

 ※ KRS 1 - **Offshore Support Vessel**
 Tow AH FF CLEAN1 LG

※ KRM 1

26. Offshore Support Vessel

NOTATIONS (특기사항 - Purpose)

Supply
 AH
 Tow
 HL
 WTIMR
 FFS1
 FFS2
 FFS3
 FF
 Oil Spill Recovery

DESCRIPTIONS

Supply : 용도가 보급(Supply)인 해양작업지원선에 부기한다.

AH : 용도가 양묘(Anchor Handling)인 해양작업지원선에 부기한다.

Tow : 용도가 예인(Towing)인 해양작업지원선에 부기한다.

HL : 용도가 중량물리프트(Heavy Lift)인 해양작업지원선에 부기한다.

WTIMR : 용도가 풍력터빈설치, 유지 및 보수(Wind Turbine Installation, Maintenance and Repair)인 해양작업지원선에 부기한다.

FFS1, FFS2, FFS3 : 용도가 소방(fire fighting)인 해양작업지원선에 부기한다. 해양작업지원선(OSV) 지침 표 8.1의 최소요건에 따라 FFS1, FFS2 또는 FFS3를 부여한다. FFS1의 요건을 만족하면서 동시에 FFS2 또는 FFS3 요건을 만족하는 경우, Offshore Support Vessel - FFS1 FFS2 또는 Offshore Support Vessel - FFS1 FFS3를 부여할 수 있다. (Fire Fighting Service)

FF : 해양작업지원선(OSV) 지침 8장의 모든 요건에 적합하지는 않거나 8장의 용도로 건조되지 않지만 8장에 따르는 소방능력을 일부분 갖춘 해양작업지원선에 부기한다. (Fire Fighting service)

Oil Spill Recovery : 용도가 오염방제(oil spill recovery)인 해양작업지원선에 부기한다.

REQUIREMENTS / RULE REFERENCES

부호	Design	Survey
Supply	해양작업지원선(OSV) 지침 4장	-
AH	해양작업지원선(OSV) 지침 5장	-
Tow	해양작업지원선(OSV) 지침 5장	-
HL	해양작업지원선(OSV) 지침 6장	-
WTIMR	해양작업지원선(OSV) 지침 7장	-
FFS1, FFS2, FFS3	해양작업지원선(OSV) 지침 8장	-
FF	해양작업지원선(OSV) 지침 2장	-
Oil Spill Recovery	해양작업지원선(OSV) 지침 9장	-

EXAMPLES

※ KRS 1 - Offshore Support Vessel

Tow CLEAN1 LG

※ KRM 1

※ KRS 1 - Offshore Support Vessel

Tow AH FF CLEAN1 LG

※ KRM 1

26. Offshore Support Vessel

NOTATIONS (특기사항 - Design Aspect)

HDC(P , Locations)

HLC(ρ , Tanks)

DESCRIPTIONS

HDC(P , Locations), HLC(ρ , Tanks)

: 해양작업지원선(OSV) 지침 3장 202.에 따라 중량화물을 운송하기 위하여 보강을 한 선박에 대하여 추가로 해당하는 특기사항 HDC(P , Locations) 또는 HLC(ρ , Tanks)를 부여한다. 예를 들면, 해양작업지원선의 용도가 anchor handling, supply 및 towing이고 30 kN/m^2 의 중량갑판화물을 주갑판에 운송하기 위하여 보강을 한 경우 선급부호는 Offshore Support Vessel - Supply AH Tow HDC(30 kN/m^2 , main deck)로 부여할 수 있다. 또한 비중 2.5의 중량액체화물을 3번 및 5번 화물탱크에 운송하기 위하여 보강을 한 경우 선급부호는 Offshore Support Vessel - Supply AH Tow HLC(2.5SG, Tank Nos. 3 and 5)로 부여할 수 있다.

(HDC : Heavy Deck Cargo, HLC : Heavy Liquid Cargo)

REQUIREMENTS / RULE REFERENCES

부호	Design	Survey
HDC(P , Locations)	해양작업지원선(OSV) 지침 3장 202.	-
HLC(ρ , Tanks)	해양작업지원선(OSV) 지침 3장 202.	-

EXAMPLES

 ✽KRS 1 - Offshore Support Vessel
 Supply AH Tow **HDC(30 kN/m^2 , main deck)** CLEAN1 LG

✽KRM 1

 ✽KRS 1 - Offshore Support Vessel
 Supply AH Tow **HLC(2.5SG, Tank Nos. 3 and 5)** CLEAN1 LG

✽KRM 1

27-1. Floating Dock

선종	특기사항
Floating Dock	

< Typical Example >

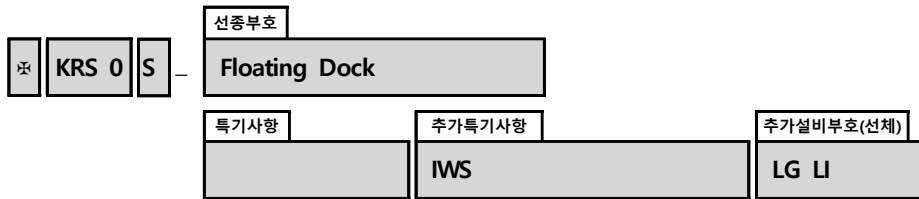

27-1. Floating Dock

NOTATIONS (선종부호)

Floating Dock

DESCRIPTIONS

Floating Dock : 양단이 트여 있고 큰 범위로 흘수 조절이 가능하며 큰 흘수에서 선박을 끌어들이고 작은 흘수에서 선박을 수면 밖으로 노출되게 하여 선박의 수리 등에 사용하는 이동식 독(dock)에 부기한다.

REQUIREMENTS / RULE REFERENCES

부호	Design	Survey
Floating Dock	플로팅·독 규칙	플로팅·독 규칙

EXAMPLES

※ KRS 05 - **Floating Dock**
IWS LG LI

27-2. Dock Gate

선종	특기사항
Dock Gate	

< Typical Example >



27-2. Dock Gate

NOTATIONS (선종부호)

Dock Gate

DESCRIPTIONS

Dock Gate : 독(dock)의 입구를 막는 문(독 게이트)에 부기한다.

REQUIREMENTS / RULE REFERENCES

부호	Design	Survey
Dock Gate	플로팅·독 적용지침의 부록 (독 게이트에 관한 기준)	플로팅·독 적용지침 부록 (독 게이트에 관한 기준)

EXAMPLES

※KRS 0S - **Dock Gate**

27-3. Launching Skid Barge

선종	특기사항
Launching Skid Barge	

< Typical Example >



27-3. Launching Skid Barge

NOTATIONS (선종부호)

Launching Skid Barge

DESCRIPTIONS

Launching Skid Barge : 스키드 설비를 갖춘 플로팅 독에 부기한다.(플로팅 독 참조)

REQUIREMENTS / RULE REFERENCES

부호	Design	Survey
Launching Skid Barge	플로팅·독 규칙	플로팅·독 규칙

EXAMPLES

※KRS 0S - **Launching Skid Barge**
CLEAN1

28. Refrigerated Cargo Carrier

선종	특기사항
Refrigerated Cargo Carrier	

< Typical Example >

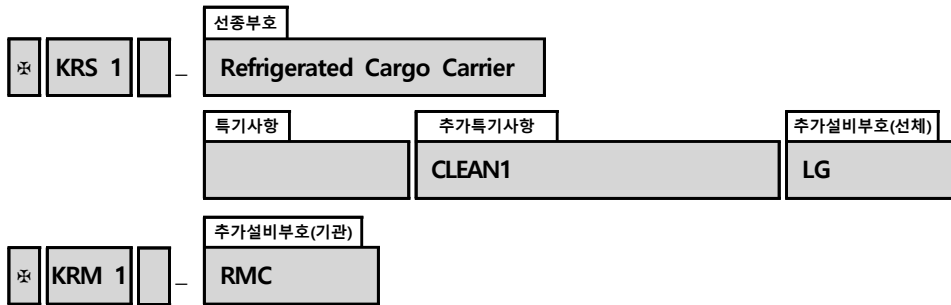

28. Refrigerated Cargo Carrier

NOTATIONS (선종부호)

Refrigerated Cargo Carrier

DESCRIPTIONS

Refrigerated Cargo Carrier : 화물창에 냉장설비를 갖추고 냉동화물을 운송하는 선박에 부기한다.

REQUIREMENTS / RULE REFERENCES

부호	Design	Survey
Refrigerated Cargo Carrier	3편 ¹⁾ , 9편 ²⁾	1편 2장, 9편 ²⁾
(비고)		
1) 길이 90m 미만의 소형강선인 경우 10편을 적용한다.		
2) 냉장설비에 대하여는 9편 1장을 적용한다.		

EXAMPLES

-
- ※ KRS 1 - **Refrigerated Cargo Carrier**
CLEAN1 LG
 - ※ KRM 1 - RMC
-

29. Single Point Mooring

선종	특기사항	
Single Point Mooring	A(형식)	B (기자재)
	CALM SALM VALM SPMT	Buoy Body Sub-sea Pipeline Anchor Leg PLEM Floating Hose

< Typical Example >



29. Single Point Mooring

NOTATIONS (선종부호)

Single Point Mooring

DESCRIPTIONS

Single Point Mooring : 고정형 또는 관절형 구조 시스템 또는 펼침 방식의 계류장치에 의해 해저에 정박되어 있는 고정식 또는 부양식 구조물로 선박이 계류되어 있는 동안, 선박이 풍향에 따라 움직일 수 있도록 하는 SPM에 부기한다.

REQUIREMENTS / RULE REFERENCES

부호	Design	Survey
Single Point Mooring	일점계류장치 지침	일점계류장치 지침

EXAMPLES

※ KRS 1 - **Single Point Mooring**
CALM Buoy Body

29. Single Point Mooring

NOTATIONS (특기사항 - 형식)

CALM
SALM
VALM
SPMT

DESCRIPTIONS

CALM (Catenary Anchor Leg Mooring)

: 카테나리 계류삭으로 해저바닥의 계류점에 큰 부이(buoy)가 연결되고 구조물이 그 부이에 계류삭 또는 견고한 요크구조로 연결되는 방식.

SALM (Single Anchor Leg Mooring)

: 해수면, 혹은 해수면 가까이 위치하여 해저바닥에 연결된 부력을 가진 계류구조물에 계류삭 또는 견고한 요크구조로 구조물이 연결되는 방식.

VALM (Vertical Anchor Leg Mooring)

: 해저에 고정된 3개 이상의 수직 프리텐션 체인(vertical pre-tensioned chain)을 가진 큰 부이로 구성됨.

SPMT (Single Point Mooring Tower)

: 해저에서 수면위까지 세워진 스윙블에 장착된 터렛을 가진 견고한 구조물로 구성됨.

REQUIREMENTS / RULE REFERENCES

부호	Design	Survey
CALM	일점계류장치 지침	-
SALM	일점계류장치 지침	-
VALM	일점계류장치 지침	-
SPMT	일점계류장치 지침	-

EXAMPLES

※KRS 1 - Single Point Mooring

CALM Buoy Body

※KRS 1 - Single Point Mooring

SPMT Buoy Body Floating Hose

29. Single Point Mooring

NOTATIONS (특기사항 - 기자재)

Buoy Body
Sun-sea Pipeline
Anchor Leg
PLEM
Floating Hose

DESCRIPTIONS

Buoy Body : 부이의 선체부 전체를 말한다.

Sub-sea Pipeline: 생산유체를 이송하는 해저에 설치된 배관.

Anchor Leg : SPM구조물과 해저를 연결시키는 계류설비로서, SPM을 묘박지의 위치에 있도록 하는 것을 말한다.

PLEM (**P**ipe**L**ine **E**nd **M**anifolds) : 생산설비와 해저파이프라인을 연결하는 배관, 밸브 및 부품의 집합체

Floating Hose : 화물을 이송시키기 위해 SPM과 계류된 선박사이에 설치한 호스를 말하며, 선박에 연결하지 않을 경우, 한쪽은 SPM에 연결되어 있지만 다른 한쪽은 그냥 해상표면에 떠 있게 된다.

REQUIREMENTS / RULE REFERENCES

부호	Design	Survey
Buoy Body	일점계류장치 지침	-
Sub-sea Pipeline	일점계류장치 지침	-
Anchor Leg	일점계류장치 지침	-
PLEM	일점계류장치 지침	-
Floating Hose	일점계류장치 지침	-

EXAMPLES

 ✖KRS 1 - Single Point Mooring
 CALM **Buoy Body**

✖KRS 1 - Single Point Mooring
 SPMT **Buoy Body Floating Hose**

30. Floating Structure

선종	특기사항
Floating Structure	Hotel Restaurant Leisure

< Typical Example >

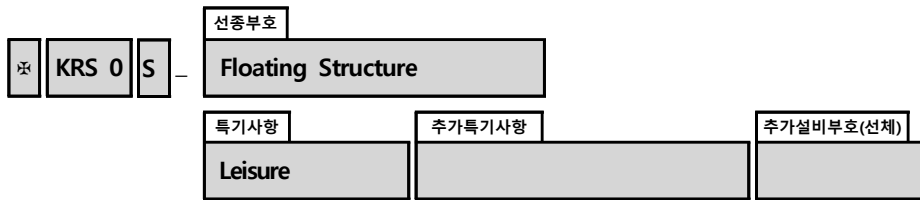

30. Floating Structure

NOTATIONS (선종부호)

Floating Structure

DESCRIPTIONS

Floating Structure : 수상호텔, 수상식당 및 수상공연장 등과 같은 레저용으로서 소속 직원 외에 13명 이상을 수용할 수 있는 부유식 구조물(항구적으로 수상에 고정된 것은 제외한다)에 부기한다.

REQUIREMENTS / RULE REFERENCES

부호	Design	Survey
Floating Structure	부유식 해상구조물 기준	부유식 해상구조물 기준

EXAMPLES

※KRS 0S - **Floating Structure**
Leisure

30. Floating Structure

NOTATIONS (특기사항)

Hotel
Restaurant
Leisure

DESCRIPTIONS

Hotel : 수상호텔 같은 것으로 사용하기 위하여 건조된 부유식 해상구조물에 부기한다.

Restaurant : 수상식당 같은 것으로 사용하기 위하여 건조된 부유식 해상구조물에 부기한다.

Leisure : 수상공연장 같은 것으로 사용하기 위하여 건조된 부유식 해상구조물에 부기한다.

REQUIREMENTS / RULE REFERENCES

부호	Design	Survey
Hotel	부유식 해상구조물 기준	-
Restaurant	부유식 해상구조물 기준	-
Leisure	부유식 해상구조물 기준	-

EXAMPLES

※ KRS 0S - Floating Structure

Hotel

※ KRS 0S - Floating Structure

Restaurant

※ KRS 0S - Floating Structure

Leisure

31. Shiplift and Transfer System

선종	특기사항	
Shiplift and Transfer System	A (설치될 항구)	B (설비의 총 순수 인양 능력)
	(port to be specified)	MDL x effective platform length

< Typical Example >

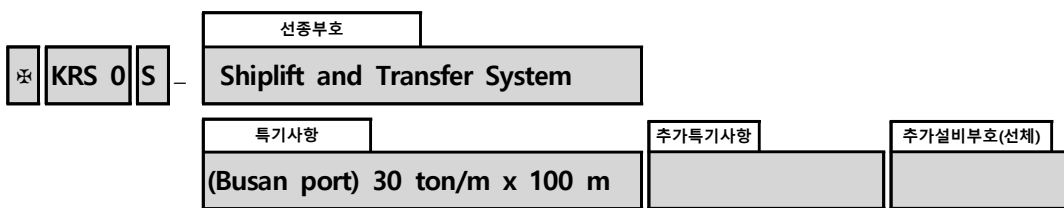

31. Shiplift and Transfer System

NOTATIONS (선종부호)

Shiplift and Transfer System

DESCRIPTIONS

Shiplift and Transfer System : 선박이 유연한 또는 견고한 플랫폼 구조물에 선거할 때 윈치 또는 잭(jack)을 이용해서 선박을 인양·하강하는 상가대 장치에 부여한다.

REQUIREMENTS / RULE REFERENCES

부호	Design	Survey
Shiplift and Transfer System	상가대 지침	상가대 지침

EXAMPLES

※KRS 0S - **Shiplift and Transfer System**
(Busan port) 30 ton/m x 100 m

31. Shiplift and Transfer System

NOTATIONS (특기사항)

(Port to be Specified)
MDL x effective platform length

DESCRIPTIONS

다음과 같이 특기사항을 부여한다.

- (Port to be Specified) :항구에서의 작업을 위한 상가대
- MLD (Maximum Distributed Load, tonnes/metre) x effective platform length
: 단위 길이 당 최대하중 x 플랫폼 유효 길이

REQUIREMENTS / RULE REFERENCES

Notations	Design	Survey
(Port to be Specified)	상가대 지침	-
MLD x effective platform length	상가대 지침	-

EXAMPLES

※ KRS OS - Shiplift Transfer System
(Busan port) 30 ton/m x 100 m

32. WIG Craft

선종	특기사항	
WIG Craft	A (형식)	B (용도)
	A-type B-type	Passenger General Small(Commercial) Small(Non-commercial)

< Typical Example >

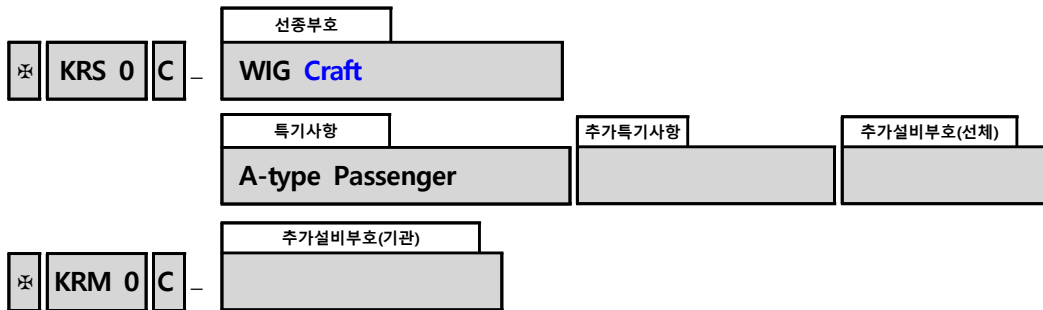

32. WIG Craft

NOTATIONS (선종부호)

WIG Craft

DESCRIPTIONS

WIG Craft : 그라운드 이펙트(ground effect)를 이용하기 위하여 설계된 날개, 선체 또는 기타 부품에 의하여 공기동역학 양력을 발생시켜, 주 운항방식으로 수면 또는 기타 표면과의 접촉 없이 주로 공기로 지지되어 표면 위를 비행하는 복합 운항모드를 갖는 선박을 말한다. (Wing-In-Ground effect craft)

REQUIREMENTS / RULE REFERENCES

부호	Design	Survey
WIG Craft	WIG선 기준	WIG선 기준

EXAMPLES

-
- ※ KRS 0S - **WIG Craft**
A-type Passenger
 - ※ KRM 0S
-

32. WIG Craft

NOTATIONS (특기사항 - 형식)

<p>A-type B-type</p>

DESCRIPTIONS

A-type : 그라운드 이펙트(ground effect) 범위 내에서만 운항하도록 인증된 WIG선으로, 해당 WIG선의 선체 및/또는 설비는 그라운드 이펙트(ground effect)의 최대수직범위를 벗어나는 고도로 비행하기 위한 어떠한 기술적 가능성도 배제된 WIG선에 부여한다.

B-type : 주된 운항형식이 그라운드 이펙트(ground effect) 범위 내에서 운항되고, 비상시 또는 장애물을 회피하기 위하여 그라운드 이펙트(ground effect) 범위를 벗어나서 제한된 높이 (150m를 초과하지 않는)까지 일시적으로 고도를 증가할 수 있도록 인증된 WIG선에 부여한다.

REQUIREMENTS / RULE REFERENCES

Notations	Design	Survey
A-type	WIG선 기준	-
B-type	WIG선 기준	-

EXAMPLES

※KRS 0S - WIG Craft
A-type General

※KRM 0S

※KRS 0S - WIG Craft
B-type Passenger

※KRM 0S

※KRS 0S - WIG Craft
B-type Small(Commercial)

※KRM 0S

32. WIG Craft

NOTATIONS (특기사항 - 용도)

Passenger
General

DESCRIPTIONS

Passenger : 12명을 초과하는 여객을 운송하는 WIG craft

General : 만재배수량이 10톤을 초과하고 Passenger craft가 아닌 모든 WIG craft

Small(Commercial) : 만재배수량이 10톤 이하이며, 12명까지의 여객 또는 화물을 운송하거나 용선 등 상업적 목적의 WIG craft

Small(Non-commercial) : 만재배수량이 10톤 이하이고, Small(Commercial)에 해당하지 않는 비상업용 WIG craft

REQUIREMENTS / RULE REFERENCES

특기사항	Design	Survey
Passenger	WIG선 기준	-
General	WIG선 기준	-
Small(Commercial)	WIG선 기준	-
Small(Non-commercial)	WIG선 기준	-

EXAMPLES

※ KRS 0S - WIG Craft
A-type **Passenger**

※ KRM 0S

※ KRS 0S - WIG Craft
B-type **General**

※ KRM 0S

※ KRS 0S - WIG Craft
B-type **Small(Non-commercial)**

※ KRM 0S

33. Floating LNG Bunkering Terminal

선종부호	특기사항
Floating LNG Bunkering Terminal	

< Typical Example >

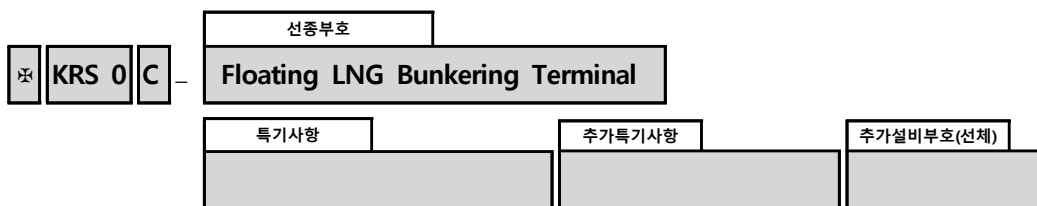

33. Floating LNG Bunkering Terminal

NOTATIONS (선종부호)

Floating LNG Bunkering Terminal

DESCRIPTIONS

Floating LNG Bunkering Terminal

: 설치하고자 하는 특정해역에 영구적 또는 장기간 계류하면서 액화가스 산적운반선이 운반해온 LNG를 저장하였다가 수취선박으로 하역하는 부선에 부기한다.

REQUIREMENTS / RULE REFERENCES

부호	Design	Survey
Floating LNG Bunkering Terminal	부유식 액화천연가스 벙커링 터미널 지침서	부유식 액화천연가스 벙커링 터미널 지침서

EXAMPLES

※KRS 0S - **Floating LNG Bunkering Terminal**



2-2 선종-특기사항 부호관련 비교

선종	특기사항	비고
	Crude Product Crude/Product Product/Asphalt Asphalt	(1) : 선종 중 1, 3, 4, 8, 9 및 18란에서의 FA, FB, FAC, FAO 및 FBC의 의미는 각각 다음과 같다. FA : Flash point above 60°C FB : Flash point of 60°C and below FAC : FA with controlled tank vents FAO : FA with open tank vents FBC : FB with controlled tank vents
1. Oil Tanker ⁽²⁻⁰⁾ (Double Hull) ⁽²⁻²⁾ (Double Hull)(EXP) ⁽²⁻³⁾ (FAC) ⁽¹⁾ (FAO) ⁽¹⁾ (FBC) ⁽¹⁾ (CSR) ⁽²⁻⁵⁾	Asphalt ⁽²⁻⁴⁾	<p>(2-0) : 2.0의 기재요령 참조</p> <p>(2-1) : 일반적으로 일체형탱크를 가지고 주로 기름을 산적하여 운송하기 위하여 건조된 선박으로 중간갑판과 같은 특이한 구조적배치를 가지는 경우를 포함하여 단일 및 이중선체구조의 탱커에 부기한다.(그림 1 참조) 주의: 해양오염방지협약(MARPOL) 부속서 I 제19규칙에 적합하지 아니한 Oil Tanker는 해양오염방지협약(MARPOL) 부속서 I 제20규칙 및/또는 제21규칙에 의하여 단계적으로 퇴출될 것을 요구하는 국제 및/또는 국내 법규에 따라야 할 수 있다.</p> <div data-bbox="909 1064 1340 1288" style="text-align: center;"> </div> <p style="text-align: center;">그림 1 Oil Tanker 'ESP'의 중앙횡단면 예</p> <p>(2-2) : 주로 기름을 산적하여 운송하기 위하여 건조된 선박으로 화물탱크가 화물지역의 전 길이에 걸쳐 보이드스페이스용 또는 평형수용의 이중선체 및 이중저로 구성된 이중선체에 의하여 보호되는 선박에 부기한다. 추가하여 이중선체의 배치는 적용지침 7편 10장 102. 1.에 따른다.</p> <p>(2-3) : (2-2)에 해당되지 않는 선박으로서, 주로 기름을 산적하여 운송하기 위하여 건조된 선박으로 화물탱크가 화물지역의 전 길이에 걸쳐 보이드스페이스용 또는 평형수용의 이중선체 및 이중저로 구성된 이중선체에 의하여 보호되는 선박에 부기한다.</p> <p>(2-4) : 모든 화물탱크가 독립형탱크인 경우에 부기하며 규칙 1편의 적용 시 유조선 및 이중선체 유조선에 대한 부가적 요건(ESP 요건)은 적용하지 아니한다.</p> <p>(2-5) : 규칙 12편 또는 규칙 13편의 요건에 적합한 선박에 부기한다.</p>

선종		특기사항					비고
2-1. Liquefied Gas Carrier (2017)	(3-1)	A	B	(C)	D or P	IMO Code ⁽⁵⁾	(3-1) : 2.1.1의 기재요령 참조 (4) : IGC 또는 GC Code에 적합하지 않은 현존선으로서 Propane 및 Butane만을 운송하는 선박에 부기한다. 다만, Propane 및 Butane 이외의 화물을 운송하고자 하는 경우에는 우리 선급의 승인을 득한 후 LPG 대신에 다음과 같이 특정화물명을 부기할 수 있다. (예) : Ammonia, Butadiene, Propylene, VC M, Ethylene Oxide, Ethylene 등 (5) : 다음에 따른다. 1) IGC : 1986.7.1 이후 건조된 선박으로서 규칙 7편 5장 에 적합한 선박에 부기한다. 2) GC : IMO Res.A328(IX)에 적합한 선박에 부기한다. 3) GCX : IMO Res.A329(IX)에 적합한 선박에 부기한다. 4) 상기 이외의 선박은 별도의 부호를 부기하지 않는다.
		1G 2G 2P G 3G	2I 3M 3S 1A 1B 1C	(R) (P) (RP)	Design Pressure, Minimum Temperature and Specific Gravity(SG) Name of Liquefied Gas when exclusively carried	(IGC) (GC) (GCX)	
2-2. Compressed Natural Gas Carrier	(3-2)	A		B			(3-2) : 2.1.2의 기재요령 참조 CNG 산적운반선 지침 에 적합한 선박에 부기한다. (3-3) : CNG 산적운반선 지침 3장 402. 의 1항 (2)호(가)에 따른 코일형 화물탱크를 갖는 선박에 부기한다. (3-4) : CNG 산적운반선 지침 3장 402. 의 1항 (2)호(나)에 따른 실린더형 화물탱크를 갖는 선박에 부기한다.
		CO ⁽³⁻³⁾ CY ⁽³⁻⁴⁾			Design Pressure, Minimum Temperature		

선종		특기사항				비고
(6)	'ESP' ⁽⁷⁻¹⁾	A	B	D or P	IMO Code ⁽⁸⁾	⁽⁶⁾ : 2.2의 기재요령 참조 ⁽⁷⁻¹⁾ : 일반적으로 일체형탱크를 가지고 주로 케미컬(규칙 7편 6장 17절에 규정된 액체 화물)을 산적하여 운송하기 위하여 건조된 선박으로 특이한 구조적배치를 가지는 경우를 포함하여 단일 및 이중선체구조의 탱커에 부기한다.(그림 2 참조)
		I II III II&I II	1G 2G 1P	Apparent Specific Gravity (SG) Name of Chemical when exclusively carried	(IBC) (BCH) (BCX)	
3-1. Chemical Tanker (FAC) ⁽¹⁾ (FAO) ⁽¹⁾ (FBC) ⁽¹⁾						그림 2 Chemical Tanker 'ESP'의 중앙횡단면 예 ⁽⁷⁻²⁾ : 규칙 7편 6장 17절에 규정된 액체화물을 제외한 규칙 7편 6장 18절에 규정된 IBC Code의 적용을 받지 않는 Category Z로 분류된 물질만을, 또는 Category Z로 분류된 물질과 Category OS로 분류된 물질을 산적하여 운송하는 선박에 부기한다. ⁽⁸⁾ : 다음에 따른다. <ol style="list-style-type: none"> 1) IBC : 1986.7.1 이후 건조된 선박으로서 규칙 7편 6장에 적합한 선박에 부기한다. 2) BCH : 1972.4.12부터 1986.6.30 사이에 건조된 선박으로서 규칙 7편 6장에 적합한 선박에 부기한다. 3) BCX : 1972.4.11 이전에 건조된 선박으로서 BCH Code 1.7.3에 적합한 선박에 부기한다.
3-2. NLS Tanker		Category Z(18) ⁽⁷⁻²⁾				
4. Oil/Chemical Tanker (Double Hull) ⁽²⁻²⁾ 'ESP' ⁽²⁻¹⁾⁽⁷⁻¹⁾ (FAC) ⁽¹⁾ (FAO) ⁽¹⁾ (FBC) ⁽¹⁾ (CSR) ⁽²⁻⁴⁾		선종 1란 및 3란 ⁽⁹⁾ 의 특기사항				⁽⁹⁾ : 2.2의 기재요령 참조

선종	특기사항		비고
(10)	A		(10) : 2.3의 기재요령 참조
5-1. (2017) Bulk Carrier (Double Skin) ⁽¹¹⁻¹⁾ 'ESP' ⁽¹¹⁻²⁾ 'ESP'(EXP) ⁽¹¹⁻²⁾ (CSR) ⁽¹¹⁻⁴⁾	-	GRAB[X] ^{*4} max cargo density (t/m ³) ^{*5} no MP ^{*6}	(11-1) : 다음의 경우에 부기한다. (주의: Double Skin부호를 갖지 아니하더라도 해당되는 경우 규칙 1편 3장 6절 의 이중선체 산적화물선에 대한 관련 규정을 적용하여야 한다.) (1) 1999년 7월 1일 전에 건조된 선박으로 이중선체구조인 경우 (2) 2000년 1월 1일 전에 건조된 선박으로 선측외판에서 수직으로 측정된 거리가 화물창 길이 내의 어느 위치에서나 폭이 760 mm 이상인 이중선체구조를 갖는 경우 (3) 2000년 1월 1일 이후에 건조된 선박으로 선측외판에서 수직으로 측정된 거리가 화물창 길이 내의 어느 위치에서나 폭이 1000 mm 이상인 이중선체구조를 갖는 경우
5-2. (2017) Bulk Carrier ⁽¹⁴⁾ (Double Skin) ⁽¹¹⁻¹⁾ (CSR) ⁽¹¹⁻⁴⁾	HC ⁽¹²⁾ HC/E ⁽¹³⁾ BC-A ^{*1} BC-B ^{*2} BC-C ^{*3}	Holds Nos. ... may be empty ^{*7} Block loading ^{*8}	(11-2) : 일반적으로 화물구역 내에 단일갑판, 이중저, 톱사이드탱크, 호퍼사이드탱크 및 단일 또는 이중선체구조를 가지는 선박으로서 주로 건화물을 산적하여 운송하는 선박에 'ESP'부호를 부기한다. 다만, 2010년 7월 1일 이후 건조되는 선박인 경우 상기 기술된 구조적 특성의 일부 또는 전부가 상기 구조에 부합하지 않는 선박에도 'ESP'를 부기하며 이에 추가하여 (EXP)를 부기한다.(그림 3-1 참조)
5.3. (2017) Self-Unloading Bulk Carrier 'ESP' ⁽¹¹⁻³⁾ (Double Skin) ⁽¹¹⁻¹⁾			<div data-bbox="890 907 1209 1059" data-label="Image"> </div> <p data-bbox="804 1077 1302 1104">그림 3-1 Bulk Carrier 'ESP'의 중앙횡단면 예</p> <div data-bbox="708 1144 1398 1272" data-label="Text"> <p>(11-3) : 일반적으로 화물구역 내에 단일갑판, 이중저, 톱사이드탱크, 호퍼사이드탱크 및 단일 또는 이중선체구조를 가지는 선박으로서 건화물을 산적하여 운송하고 자체 하역하는 선박에 'ESP'부호를 부기한다.(그림 3-2 참조)</p> </div> <div data-bbox="842 1308 1264 1460" data-label="Image"> </div> <p data-bbox="735 1485 1370 1547">그림 3-2 Self-Unloading Bulk Carrier 'ESP'의 중앙횡단면 예</p> <div data-bbox="708 1585 1398 2074" data-label="Text"> <p>(11-4) : 규칙 11편 또는 규칙 13편의 요건에 적합한 선박에 부기한다.</p> <p>(12) : HC라 함은 규칙 3편 7장 101.의 6항에 따른 γ가 1.25 (t/m³) 이상인 화물을 싣고자 화물창 내 이중저구조가 보강된 경우를 말함.</p> <p>(13) : HC/E라 함은 상기 (12)에 추가하여 격창적하를 하고자 하는 경우를 말함.</p> <p>(14) : 단면형상이 상기 (11-2)에 규정된 구조형상과는 상이한 구조를 가지는 선박으로서 2010년 7월 1일 전에 건조된 선박에 한하여 선박소유자가 Bulk Carrier 부호의 지정을 신청하고 규칙 7편 3장의 규정에 만족하는 경우에 있어서, 우리 선급이 특별히 인정하는 경우에는 Bulk Carrier 부호를 부여할 수 있다. 다만, 이 경우에 있어서 규칙 1편의 적용 시 산적화물선 또는 이중선체 산적화물선에 대한 부가적 요건 (ESP 요건)은 적용하지 아니한다.</p> </div>

선종	특기사항	비고 (계속)
	<p style="text-align: center;">A</p> <p>- GRAB[X]^{*4} HC⁽¹²⁾ (max HC/E⁽¹³⁾ cargo BC-A^{*1} density --- BC-B^{*2} (t/m3)^{*5} BC-C^{*3} (no MP)^{*6} (Holds Nos. may be empty)^{*7} (Block loading)^{*8}</p>	<p>*1 : 규칙 7편 3장 2절, 규칙 11편 1장 1절 또는 규칙 13편 1부 1장 1절에 따라 BC-B의 조건에 추가하여 최대홀수에서 화물밀도가 1.0 t/m³ 이상인 건화물을 지정된 화물창을 공창으로 하여 화물을 운송하도록 설계된 산적화물선에 부여하는 부호</p> <p>*2 : 규칙 7편 3장 2절, 규칙 11편 1장 1절 또는 규칙 13편 1부 1장 1절에 따라 BC-C의 조건에 추가하여 화물밀도가 1.0 t/m³ 이상의 건화물을 모든 화물창에 균일적재하여 운송하도록 설계된 산적화물선에 부여하는 부호</p> <p>*3 : 규칙 7편 3장 2절, 규칙 11편 1장 1절 또는 규칙 13편 1부 1장 1절에 따라 화물밀도가 1.0 t/m³ 미만의 건화물을 운송하도록 설계된 산적화물선에 부여하는 부호</p> <p>*4 : 규칙 11편 12장 1절 또는 규칙 13편 2부 1장 6절에 따라 최대무게 [X]톤의 그래프로 양하/적하 하도록 설계된 화물창을 가지는 선박에 부여하는 부호로서, 규칙 11편 1장 1절 또는 규칙 13편 1부 1장 1절에 따라 BC-A 또는 BC-B를 갖는 선박은 의무적으로 GRAB[X] 부호를 가져야 하며 이러한 선박은 20톤 이상인 그래프로의 하역에 적합하여야 한다. 다른 모든 선박에 대하여 GRAB[X]는 선택사항이다.</p> <p>*5 : 규칙 7편 3장 2절 또는 규칙 11편 4장 7절 또는 규칙 13편 1부 4장 8절에 따라 최대 화물밀도가 3.0 t/m³미만인 경우, 특기사항 BC-A 및 BC-B에 대하여 부여하는 부호.</p> <p>*6 : 규칙 7편 3장 2절 또는 규칙 11편 4장 7절 또는 규칙 13편 1부 4장 8절에 규정하는 조건에 따라 여러 항구에서의 적하 및 양하에 대한 설계를 하지 않는 선박인 경우, 모든 특기사항에 대하여 부기한다.</p> <p>*7 : 규칙 7편 3장 2절 또는 규칙 11편 4장 7절 또는 규칙 13편 1부 4장 8절에 따라 특기사항 BC-A에 대하여 부기한다.</p> <p>*8 : 규칙 13편 1부 4장 8절에 따라 특기사항 BC-A에 대하여 격창블록 전제조건이 있는 경우에 부기한다.</p>

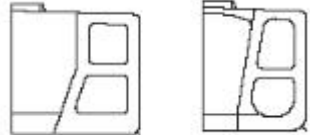
선종	특기사항		비고
6. Cargo Ship (2017)	- HC ⁽¹²⁾ General Dry Cargo ⁽¹⁵⁻¹⁾ Wood Chip Carrier ⁽¹⁵⁻²⁾ Cement Carrier ⁽¹⁵⁻³⁾ Livestock Carrier ⁽¹⁵⁻⁴⁾ Deck Cargo Ship ⁽¹⁵⁻⁵⁾ General Dry Cargo(Double Skin) ⁽¹⁵⁻⁶⁾ Liquid Cargo(Category OS only) ⁽¹⁵⁻⁷⁾ Container ⁽¹⁵⁻⁸⁾		<p>⁽¹⁵⁻¹⁾: 자항으로 고체화물을 운송하는 총톤수 500톤 이상의 모든 일반건화물선에 부기하며, 규칙 1편 2장 14절의 일반건화물선에 대한 추가적인 규정을 적용하여야 한다. 다만, 다음의 선박은 적용을 제외한다.</p> <ul style="list-style-type: none"> - 검사강화제도 적용대상 산적화물선 및 이중선체 산적화물선 - 컨테이너전용운반선 - 로로운반선 - 냉동운반선 - 우드칩전용운반선(우드칩을 전용으로 운반하기 위하여 특별히 설계된 선박)⁽¹⁵⁻²⁾ - 시멘트전용운반선(시멘트를 전용으로 운반하기 위하여 특별히 설계된 선박)⁽¹⁵⁻³⁾ - 가축운반선(가축을 운반하기 위하여 특별히 설계된 선박)⁽¹⁵⁻⁴⁾ - 갑판화물선(갑판 상부에만 화물을 적재하도록 설계된 선박)⁽¹⁵⁻⁵⁾ - 상갑판까지 화물창의 전 높이 및 화물지역의 전 길이에 걸쳐 연장된 이중선체를 가지는 이중선체구조의 일반건화물선⁽¹⁵⁻⁶⁾ <p>⁽¹⁵⁻⁷⁾: 규칙 7편 6장 18절에 규정된 IBC Code의 적용을 받지 않는 Category OS로 분류된 액체화물만을 산적하여 운송하는 선박에 부기한다.</p> <p>⁽¹⁵⁻⁸⁾: 본선에 셀가이드가 설치되어 있지는 않으나 적용지침 7편 부록 7-2에 따라 승인된 컨테이너 고박설비 및 적재방법에 의해 컨테이너를 전반적으로 적재하는 선박에 부기한다. (예, 다목적선(Multi-Purpose Ship))</p>
7. Ore Carrier 'ESP' ⁽¹⁶⁾ (2017)	A no MP ^{*1)} GRAB[X] ^{*2)}		<p>⁽¹⁶⁾: 일반적으로 화물구역 내에 단일갑판, 이중저 및 2열 중격벽을 가지는 선박으로서 주로 광석을 중앙화물창에 산적하여 운송하는 선박에 부기한다.(그림 4 참조)</p> <div style="text-align: center;">  </div> <p>그림 4 Ore Carrier 'ESP'의 중앙형단면 예</p> <p>^{*1)}: 지침 7편 부록7-10에서 규정하는 조건에 따라 여러 항구에서의 적하 및 양하에 대한 설계를 하지 않은 선박에 부기한다.</p> <p>^{*2)}: 지침 7편 2장 101의 2항에 따라 최대무게 [X]톤의 그램으로 양하/적하 하도록 설계된 화물창을 가지는 선박에 부여한다.</p>

선종	특기사항	비고
8-1. Ore/Oil Carrier 'ESP' ⁽¹⁷⁻¹⁾ (FAC) ⁽¹⁾ (FAO) ⁽¹⁾ (FBC) ⁽¹⁾ (2017)	선종 1란 및 7란의 특기사항	<p>⁽¹⁷⁻¹⁾ : 일반적으로 화물구역 내에 단일갑판, 이중저 및 2열 중격벽을 가지는 선박으로서 주로 광석은 중앙화물창에, 유류는 중앙화물창 및 윈탱크에 산적하여 운송하는 선박에 부기한다. 다만, 유류와 광석을 동시에 운송하지 않는다. (그림 5-1 참조)</p> <p>주의: 해양오염방지협약(MARPOL) 부속서 I 제19규칙에 적합하지 아니한 Ore/Oil Carrier는 단계적으로 퇴출될 것을 요구하는 국제 및/또는 국내 법규에 따라야 할 수 있다.</p> <div data-bbox="820 595 1366 734" style="border: 1px solid black; width: 100%; height: 100%;"></div> <p style="text-align: center;">그림 5-1 Ore/Oil Carrier 'ESP'의 중앙횡단면 예</p>
8-2. Ore/Chemical Carrier 'ESP' ⁽¹⁷⁻²⁾ (FAC) ⁽¹⁾ (FAO) ⁽¹⁾ (FBC) ⁽¹⁾ (2017)	선종 3란 ⁽⁹⁾ 및 7란의 특기사항	<p>⁽¹⁷⁻²⁾ : 일반적으로 화물구역 내에 단일갑판, 이중저 및 2열 중격벽을 가지는 선박으로서 주로 광석은 중앙화물창에, 케미컬은 중앙화물창 및 윈탱크에 산적하여 운송하는 선박에 부기한다. 다만, 케미컬과 광석을 동시에 운송하지 않는다. (그림 5-2 참조)</p> <div data-bbox="826 1016 1362 1142" style="text-align: center;"> </div> <p style="text-align: center;">그림 5-2 Ore/Chemical Carrier 'ESP'의 중앙횡단면 예</p>
9. Oil/Bulk/Ore Carrier 'ESP' ⁽¹⁸⁾ 'ESP'(EXP) ⁽¹⁸⁾ (FAC) ⁽¹⁾ (FAO) ⁽¹⁾ (FBC) ⁽¹⁾ (2017)	선종 1란, 5란 및 7란의 특기사항	<p>⁽¹⁸⁾ : 일반적으로 화물구역 내에 단일갑판, 이중저, 톱사이드탱크, 호퍼사이드탱크 및 단일 또는 이중선측 구조를 가지는 선박으로서, 유류, 건화물 및 광석을 산적하여 운송하는 선박에 'ESP'부호를 부기한다. 다만, 유류, 광석 및 건화물을 동시에 운송하지 않는다. 2010년 7월 1일 이후 건조되는 선박인 경우 상기 기술된 구조적 특성의 일부 또는 전부가 상기 구조에 부합하지 않는 선박에도 'ESP'부호를 부기하며 이에 추가하여 (EXP)를 부기한다.(그림 6 참조)</p> <p>주의: 해양오염방지협약(MARPOL) 부속서 I 제19규칙에 적합하지 아니한 Oil/Bulk/Ore Carrier는 단계적으로 퇴출될 것을 요구하는 국제 및/또는 국내 법규에 따라야 할 수 있다.</p> <div data-bbox="922 1760 1257 1890" style="text-align: center;"> </div> <p style="text-align: center;">그림 6 Oil/Bulk/Ore Carrier 'ESP'의 중앙횡단면 예</p>

선종	특기사항	비고
10. RoRo Ship	- Car Carrier ⁽¹⁹⁻¹⁾ Car/Cargo ⁽¹⁹⁻²⁾⁽¹⁹⁻⁴⁾ Car/Container ⁽¹⁹⁻²⁾⁽¹⁹⁻⁴⁾ Car/Bulk ⁽¹⁹⁻²⁾⁽¹⁹⁻⁴⁾ Car Ferry ⁽¹⁹⁻³⁾⁽¹⁹⁻⁴⁾ Cassette ⁽¹⁹⁻⁵⁾	- : 차량을 운송하지 않는 경우 별도 기재 불요 (19-1) : 지침 7편 부록 7-3 을 적용받는 국내항해 카페리 선박 이외의 선박으로서 주로 차량을 차량갑판에 로로방식으로 하역하여 운송하는 선박에 부기한다. 주로 차량을 건현갑판 하방 및 선박의 너비 전체에 걸친 전통페워선루 내 여러 층의 차량갑판에 로로방식으로 하역하여 운송하는 자동차 또는 자동차/트럭 전용운반선인 경우 Car Carrier부호 뒤에 PCC를 추가로 부기한다. (19-2) : 주로 차량을 로로방식으로 하역하여 운송할 뿐만 아니라 해당 화물을 일반화물선, 컨테이너선 또는 산적화물선과 같이 로로방식 이외의 방식으로 하역하여 운송하는 선박에 부기한다. 이들 선박이 지침 7편 부록 7-3 을 적용받는 국내항해 카페리 선박인 경우 이들 부호를 대신하여 Car Ferry/Cargo, Car Ferry/Container 또는 Car Ferry/Bulk로 부기한다. (19-3) : (19-2)에 해당하지 않는 선박으로서 지침 7편 부록 7-3 을 적용받는 국내항해 카페리선박에 부기한다. (19-4) : 국내항해 카페리선박의 차량구역이 모두 개방된 차량구역인 경우 Car Ferry부호 뒤에 (open space)를 추가로 부기한다. (19-5) : 주로 cassette를 이용하여 화물을 로로방식으로 하역하여 운송하는 선박에 부기한다.
11. Container Ship ⁽²⁰⁾	LS ⁽²⁰⁻¹⁾ LS(CL) ⁽²⁰⁻²⁾ LS(CL, RS) ⁽²⁰⁻³⁾ LS(CL, RS+) ⁽²⁰⁻⁴⁾	(20) : Container만을 전용으로 운송하도록 계획된 선박에 부기한다. (20-1) : 지침 7편 부록 7-2 에 따라 설계 및 제작된 컨테이너 고박설비가 설치된 선박에 부기한다. (20-2) : 상기 (20-1)에 추가하여, 지침 7편 부록 7-2 에 따라 우리 선급에 의하여 승인된 고박강도계산프로그램이 설치 및 유지되는 선박에 부기한다. (20-3) : 상기 (20-2)에 추가하여, 지침 7편 부록 7-2 에 따라 화물고박지침서에 우리 선급에서 제공한 항로별 경감계수의 적용과 관련된 내용이 포함되어 있고 설치된 고박강도계산프로그램에 항로별 경감계수가 반영된 선박에 부기한다. (20-4) : 상기 (20-2)에 추가하여, 지침 7편 부록 7-2 에 따라 화물고박지침서에 우리 선급에서 제공한 임의의 항로에 대한 경감계수의 적용과 관련된 내용이 포함되어 있고, 임의의 항로에 대한 경감계수를 산출할 수 있는 기능이 포함된 고박강도계산프로그램이 설치된 선박에 부기한다.

선종		특기사항			비고
12.	Fishing Vessel ⁽²¹⁾	Long Liner(연승), Stern Trawler(선미트롤) Side Trawler(선측트롤), Whaler(포경선) Purse Seiner(선망) Gill Net(유자망) Angling(채낚기) Stick-held Dip Net(봉수망) Bottom Long Liner(저연승) Trap(통발) Stow Net(안강망) Lift Net(부망) Dredge Net(형망) Seiner(인망) Stab Net Lighting(등선)			(21) : 2.4의 기재요령 참조
13.	Fish Carrier	Fresh and Live Fish(활선어운반선) Fresh Fish(빙장운반선) Live Fish(활어운반선) Fish Factory(어획물가공선)			
14.	(22) Passenger Ship	A (형태)	B (부가사용목적)	C	- : 여객운송 전용의 경우 별도 기재 불요 (22) : 2.5의 기재요령 참조 (23-1) : 지침 7편 부록 7-3 에 의한 차량구역 을 갖는 선박 또는 SOLAS 적용 대상 선박 중 SOLAS Ch.II-2에 의 한 특수분류구역이나 로로구역이 아닌 차량을 적재하는 구역을 갖는 선박 (23-2) : SOLAS Ch.II-2 또는 IMO HSC Cod e(고속선의 안전에 관한 국제 코드) 에 의한 특수분류구역을 갖는 선박 (23-3) : SOLAS Ch.II-2 또는 IMO HSC Co de(고속선의 안전에 관한 국제 코 드)에 의한 로로구역을 갖는 선박
15-1.	Tug Boat	A* (용도)		B (노출감관 상에 요구되는 방폭)	A* : 특기사항, A(용도),와 관련하여, Offshore Support Vessel(OSV)의 특기사항 부호 인 FFS1, FFS2, FFS3 또는 FF의 요건 을 만족하는 경우, OSV의 특기사항 부 호를 부여할 수 있다. - : Tug 또는 Pusher 전용의 경우 별도 기재 불요 (24) : 다음에 따른다. 1) GA : 타선소화설비와 관련하여 노출 감관 상에 요구되는 방폭요건 을 만족하는 선박에 부기한다. 2) GC : 타선소화설비와 관련하여 노출 감관 상에 방폭요건을 적용하 지 않는 선박에 부기한다. Type A : permanent connection 형식 Type B : removable connection 형식
		- Salvage Supply Anchor Oil Recovery(GA, GB 또는 GC)(25)		GA 또는 GC ⁽²⁴⁾	
15-2.	Pusher	- (Type A) (Type B) Pusher/Tug (Type A) (Type B)			

선종	특기사항		
16. Work Vessel	- Launch Cable Layer Crane Anchor Ice Breaker Supply Oil Recovery(GA, GB 또는 GC) ⁽²⁵⁾ Salvage Repair Work Tender Dredging		- : Work 전용인 경우에는 기재불요 (25) : 다음에 따른다. 1) GA : 누출유를 수거, 저장하고 누출유 처리작업 구역, 저장구역 및 노출감판 상에 요구되는 방폭요건을 만족하는 선박에 부기한다. 2) GB : 누출유를 수거, 저장하고 누출유 처리작업 구역 및 저장구역에 요구되는 방폭요건을 만족하는 선박에 부기한다. 3) GC : 누출유를 수거, 저장하고 방폭요건을 적용하지 않는 선박에 부기한다.
17. Special Purpose Ship	Soil Geological Survey Boat Submersible Support Diving Support Hopper/Waste Waste(폐기물 운반선) Hospital(병원선) Hydro Survey(수로측량선) Seismic Survey(해저탐사선) Fire-Fighting(소방선)(GA 또는 GC) ⁽²⁴⁾ Buoy Laying(항로표지선) Fishery Training(어업 실습선) Fishery Patrol(어업 감시·지도선) Fishery Research(어업 조사선) Patrol(감시·지도선) Pilot(Pilot선) Observation(해양조사선) Training(연습선) Research(해양조사선)		
18. Barge (FAC) ⁽¹⁾ (FAO) ⁽¹⁾ (FBC) ⁽¹⁾	A(형태)	B(적재 화물명 및 부가사용목적)	- : 3가지 형태이외의 부선 즉 갑판에 창구를 갖고 화물창에 화물을 적재하는 부선으로서 기재불요 (26) : 선종 중 3란 Chemical Tanker의 특기사항 및 2.2의 기재요령 참조 Type A : permanent connection 형식 Type B : removable connection 형식
	- Pontoon Integrated Pusher Barge (Type A) (Type B) Hopper (또는 Dump)	Chemical ⁽²⁶⁾ Oil Container Sand Crane Pipe-Laying Piling Cable-Laying Salvage Submersible Accommodation Waste Log Heavy Cargo Oil Recovery(GA, GB 또는 GC) ⁽²⁵⁾ Power Plant Wind Turbine Transportation	

선종	특기사항				비고	
19-1. Dredger	Trailing Suction Cutter Suction Grab					
19-2. Dredger (Self-propelled)	Bucket Dipper Suction/Dump					
	(27)	A	B	C	D	(27) : 2.6의 기재요령 참조 (28) : 승객 13인 미만에 한함.
20. Special Purpose Submersible	Manned Unmanned	Self-propelled Non-propelled	Research Rescue Leisure ⁽²⁸⁾ Special Work	최대사용 잠수깊이 및 최대 잠수시간		
21. Fixed Offshore Structure	A(형식)		B(용도)			
	Jacket GBS Compliant Tower Articulated Tower		Drilling Production			
22. Mobile Offshore Unit	A(형식)		B(용도)			
	Self-elevating Column-stabilized Ship Type Barge Type		Crane Accommodation Floating Pier			
23. Mobile Offshore Drilling Unit ⁽²⁹⁾	A(형식)				(29) : 2.7의 기재요령 참조	
	Self-elevating Column-stabilized Ship Type Barge Type					
24-1. Floating Production, Storage and Offloading Unit	A(형식)		B	C		(C) : 현존선을 부유식 생산 구조물로 개조하여 우리 선급에 등록하는 경우에 부기한다.
	Ship Type Barge Type Column-stabilized		(C) Disconnectable	Production Import Export Import-Export		
	Spar TLP					
24-2. Floating Production and Offloading Unit						Disconnectable : 계류장치와 라이저로부터 구조물을 분리하는 수단을 갖춘 자항 부유식 생산구조물인 경우에 부기한다.
24-3. Floating Storage and Offloading Unit						
25-1. Floating LNG Storage and Regasification Unit	A		B			(C) : 현존선을 부유식 액화 가스구조물로 개조하여 우리 선급에 등록하는 경우에 부기한다.
	(C) Disconnectable		Regasification Export			
25-1-2. Floating LNG Regasification Unit	(C) Disconnectable		Regasification Export			Disconnectable : 계류장치와 라이저로부터 구조물을 분리하는 수단을 갖춘 자항 부유식 액화가스 구조물인 경우에 부기한다.
25-1-3. Floating LNG Storage Unit	(C) Disconnectable		Export			
25-2. Floating LNG Production, Storage and Offloading Unit	(C) Disconnectable		Process Import			

선종	특기사항		비고
(30)	A	B	(30) : 2.9의 기재요령 참조
26. Offshore Support Vessel	Supply AH Tow HL WTIMR FFS1 FFS2 FFS3 FF Oil Spill Recovery	HDC(<i>P</i> , Locations) HLC(<i>ρ</i> , Tanks)	
27-1. Floating Dock			
27-2. Dock Gate			
27-3. Launching Skid Barge			
28. Refrigerated Cargo Carrier			
(31)	A (형식)	B (기자재)	(31) : 일점계류장치 지침 1장 103. 1항 의 기재요령 참조
29. Single Point Mooring (2017)	CALM SALM VALM SPMT	Buoy Body Sub-sea Pipeline Anchor Leg PLEM Floating Hose	
30. Floating Structure	Hotel Restaurant Leisure		
(32)	A (설치될 항구)	B (설비의 총 순수 인양 능력)	(32) : 상가대 지침 1장 및 2장 의 기재요령 참조 * Maximum Distributed Load : 단위길이 당 최대하중
31. Shiplift and Transfer System	(port to be specified)	MDL x effective platform length	
	A (형식) ⁽³³⁾	B (용도) ⁽³⁴⁾	(33) : WIG선 형식은 WIG선 기준의 1장 104. 항 참조 (34) : WIG선 용도는 WIG선 기준의 1장 103항 11, 12 및 13항 을 참조
32. WIG Craft	A-type B-type	Passenger General Small(Commercial) Small(Non-commercial)	
33. Floating LNG Bunkering Terminal			부유식 액화천연가스 벙커링 터미널 지침 의 요건에 적합한 부선

제 3 장 추가특기사항

다음의 추가특기사항은 해당 적용규정에 적합한 경우 부기한다. 추가특기사항은 선체사항인지 기관사항인지에 관계없이 선체부호 아래 특기사항 다음의 위치에 아래표의 순서대로 부기한다. (1장 2항 (6) 참조)

추가특기사항		적용규정
SeaTrust (DSA1, DSA2, FSA1, FSA2, FSA3, HCM, SPR1, SPR2)	DSA1, DSA2, FSA1, FSA2, FSA3, HCM	지침 3편 부록 3-2부터 3-4에서 규정하는 선박의 구조강도평가, 피로강도평가 또는 선체건조감시에 대한 지침에 따라 건조된 선박. 다만, (CSR) 부호를 갖는 선박에 대하여는 SeaTrust(DSA1, DSA2, FSA1, FSA2, FSA3)을 부기하지 아니한다. 하지만, 산적화물선 및 유조선 공통규칙(규칙 13 편)에 따라 건조되는 선박에는 선체건조감시 부기부호 SeaTrust(HCM)을 강제로 부기한다. (DSA : D irect S trength A ssessment, FSA : F atigue S trength A ssessment, HCM : H ull C onstruction M onitoring procedure)
	SPR1, SPR2	스프링잉을 고려한 피로강도 평가 지침서에서 규정하는 선박의 피로강도 평가 기준에 적합한 선박 (SPR : S pringing)
WHIP		휘핑을 고려한 컨테이너선의 강도평가 지침에서 규정하는 강도평가 기준에 적합한 선박 (WHIP : W hipping)
IA Super		빙해운항선박 지침 1장에서 규정하는 IA Super 등급의 대빙구조를 가지는 선박
IA		빙해운항선박 지침 1장에서 규정하는 IA 등급의 대빙구조를 가지는 선박
IB		빙해운항선박 지침 1장에서 규정하는 IB 등급의 대빙구조를 가지는 선박
IC		빙해운항선박 지침 1장에서 규정하는 IC 등급의 대빙구조를 가지는 선박
ID		빙해운항선박 지침 1장에서 규정하는 ID 등급의 대빙구조를 가지는 선박
PC1, PC2, PC3, PC4, PC5, PC6, PC7		빙해운항선박 지침 2장에서 규정하는 극지등급에 적합한 선박 (P olar C lass)
Icebreaker3, Icebreaker4, Icebreaker5, Icebreaker6,		빙해운항선박 지침 3장에서 규정하는 Icebreaker등급에 적합한 쇄빙선
Arctic4, Arctic5, Arctic6, Arctic7, Arctic8, Arctic9		빙해운항선박 지침 3장에서 규정하는 Arctic등급에 적합한 쇄빙기능을 갖는 선박. 주기적으로 쇄빙작업을 하고 쇄빙선의 요건에 적합한 경우 Icebreaker3 또는 Icebreaker4 부호를 추가하여 부기할 수 있다.
Winterization (H(t), M(t), E1(t), E2(t), E3(t), S(A), S(B), S(C), D(t), IR)	H(t)	선체구조의 재료가 외부설계 대기온도(t)와 관련하여 빙해운항선박 지침 빙해운항선박 지침 4장 2절의 요건에 적합한 선박 (materials for H ull construction)
	M(t)	선체구조의 의장품 및 구성품의 재료가 외부 설계 대기온도(t)와 관련하여 빙해운항선박 지침 빙해운항선박 지침 4장 3절의 요건에 적합한 선박 (M aterials for equipment and components)
	E1(t), E2(t), E3(t)	의장품 및 구성품이 외부설계 대기온도(t)와 관련하여 빙해운항선박 지침 4장 4절, 5절 및 6절 의 요건에 적합한 선박 (E quipment and system)
	S(A), S(B), S(C)	선박의 복원성이 빙해운항선박 지침 4장 7절 에 명시된 착빙값과 관련하여 빙해운항선박 지침 4장 7절 의 요건에 적합한 선박 (S tability)
	D(t)	외부설계 대기온도(t)와 관련하여 빙해운항선박 지침 4장 8절 에 따라 대안설계가 적용된 선박 (a lternative D esign)
	IR	빙 제거수단 요건과 관련하여 빙해운항선박 지침 4장 9절 의 요건에 적합한 선박 (I ce R emoval arrangement)

추가특기사항	적용규정	
<p>PL10, Icebreaker PL10, PL20, Icebreaker PL20, PL30, Icebreaker PL30</p>	<p>2015년 1월 1일 전까지 규정되어 있던 지침 3편 22장에서 규정하는 극지등급(POLAR 등급)에 적합한 선박</p>	<p>1. 다만, 중간얼음조건값이 적합한 특별업무를 하는 극지등급선박은, 특별히 고려하여, 중간부호(예를 들어, PL25)를 받을 수 있다. 2015년 1월 1일 전까지 규정되어 있던 지침 3편 22장에 따라 해당되는 경우 설계대기온도, 최대운항속력 및/또는 최대중앙부출수를 부기할 수 있으며, 설계대기온도는 DAT(-x°C)로 부기한다.</p>
<p>ICE05, Icebreaker ICE05, ICE10, Icebreaker ICE10, ICE15, Icebreaker ICE15</p>	<p>2015년 1월 1일 전까지 규정되어 있던 지침 3편 22장에서 규정하는 극지등급(ICE 등급)에 적합한 선박</p>	<p>2. 2015년 1월 1일 전에 이들 부호를 부여받은 선박에 한하여 이들 부호를 계속 유지할 수 있으나, 2015년 1월 1일 이후에는 어떤 선박에도 이들 부호를 새로이 부기하지 아니한다.</p>
<p>FH</p>	<p>규칙 7편 3장 10절부터 12절에서 규정하는 산적화물선에 대한 침수상태에서의 종강도, 허용적재하중 및 파형횡수밀격벽에 대한 규정을 적용한 선박</p>	
<p>IWS</p>	<p>규칙 1편 2장 604.의 규정에 따라 입거검사를 대신하여 수중검사를 시행하는 선박으로 규칙 1편 2장 604.의 3항 (8)호에 적합한 선박 (<u>In-Water Survey</u>)</p>	
<p>ERS</p>	<p>우리 선급의 선박긴급응답서비스(<u>Emergency Response Service</u>)에 등록된 선박</p>	
<p>CDG</p>	<p>규칙 8편 12장의 요건에 적합한 선박 (<u>Cargo Dangerous Goods</u>)</p>	
<p>SPS</p>	<p>특수목적선코드(SPS Code)에 적합한 선박 (<u>Special Purpose Ships</u>)</p>	
<p>Grab</p>	<p>지침 7편 부록 7-7의 2항의 규정에 따라 양하역 장비로부터 화물창이 보호된 선박</p>	
<p>PCP</p>	<p>지침 7편 1장 1002.의 4항의 규정에 따라 화물유관이 보호된 선박 (<u>Protected Cargo oil Pipings</u>)</p>	
<p>IHM</p>	<p>안전하고 친환경적인 선박재활용을 위한 홍콩 국제협약에 적합한 선박</p>	
<p>CLEAN1, CLEAN2, CLEAN3</p>	<p>지침 1편 부록 1-15에서 규정하는 환경보호와 관련된 요건에 적합한 선박</p>	
<p>PSPC</p>	<p>지침 3편 1장 801.에서 규정하는 보호도장성능기준에 적합한 선박 (<u>Performance Standard for Protective Coating</u>)</p>	
<p>BLU</p>	<p>지침 3편 부록 3-1의 3항 (3)호에서 규정하는 안전한 적하 및 양하를 위한 추가요건에 적합한 선박 (<u>Bulk cargo safe Loading & Unloading system</u>)</p>	

추가특기사항	적용규정
EDD	규칙 1편 2장 605.에서 규정하는 입거주기 연장제도를 시행하는 선박 (<u>Extended Dry Docking interval system</u>)
OHIMP	지침 1편 부록 1-13에서 규정하는 선박소유자 선체 점검 및 정비 프로그램에 적합한 선박 (<u>Owner's Hull Inspection & Maintenance Program</u>)
(LC), (LC-G), (HSLC - SA0, SA1, SA2, SA3, SA4, SA5)	<p>LC : 고속경구조선 규칙 1편 1장 103.의 (1)호에 정의된 경구조선 (<u>Light Craft</u>)</p> <p>LC-G : 고속경구조선 규칙 적용지침(1998년판)의 부록 1 및 부록 2에 따라 건조된 선박</p> <p>HSLC : 고속경구조선 규칙 1편 1장 103.의 (2)호에 정의된 고속경구조선 (<u>High Speed Light Craft</u>)</p> <p>SA0, SA1, SA2, SA3, SA4, SA5 : 고속경구조선 규칙 3편 1장 121.에 따른 항해범위제한 (<u>Service Area restriction</u>)</p>
(HSC), (HSC-A), (HSC-B), (FGHSC)	<p>HSC : IMO HSC Code(고속선의 안전에 관한 국제 코드)를 적용받는 고속여객선 이외의 고속선 (<u>High Speed Craft</u>)</p> <p>HSC-A : IMO HSC Code(고속선의 안전에 관한 국제 코드)를 적용받는 A류 고속여객선</p> <p>HSC-B : IMO HSC Code(고속선의 안전에 관한 국제 코드)를 적용받는 B류 고속여객선</p> <p>FGHSC : IMO HSC Code(고속선의 안전에 관한 국제코드)를 적용받지 않고 기국의 국내 고속선 관련법을 적용받는 국내항해 고속선 (<u>FlaG High Speed Craft</u>)</p>
LFFS (dual fuel, gas only)	액화가스 산적운반선 이외의 선박 중 저인화점 연료를 사용하는 기관을 설치한 선박으로서 <u>저인화점연료선박</u> 규칙의 요건에 적합한 선박 (<u>Low-Flashpoint Fuel Ship</u>)
LNG Ready <u>D</u>	액화천연가스연료 준비선박 지침 2장 2절에 따라 액화천연가스연료의 사용을 위하여 기본설계를 수행한 선박 (<u>Design</u>)
LNG Ready <u>I</u> (SR, FT, TV, FS, BS, ME, AE, B, ME-C, AE-C, B-C)	<p>액화천연가스연료 준비선박 지침 2장 3절에 따라 액화천연가스연료의 사용을 위하여 부분적으로 상세설계를 수행하고 설치한 선박</p> <p>(I : partail <u>I</u>nstallation)</p> <p>(SR : hull <u>S</u>tructure <u>R</u>einforcement for LNG fuel tank)</p> <p>FT : <u>L</u>NG <u>F</u>uel <u>T</u>ank</p> <p>TV : LNG fuel <u>T</u>ank <u>V</u>enting systems</p> <p>FS : gas <u>F</u>uel <u>S</u>upply systems</p> <p>BS : gas fuel <u>B</u>unkering <u>S</u>ystems</p> <p>ME : gas fired <u>M</u>ain <u>E</u>ngines</p> <p>AE : gas fired <u>A</u>uxiliary <u>E</u>ngines</p> <p>B : gas fired <u>B</u>oilers</p> <p>ME-C : gas fired <u>M</u>ain <u>E</u>ngine - <u>C</u>onversion</p> <p>AE-C : gad fired <u>A</u>uxiliary <u>E</u>ngines - <u>C</u>onversion</p> <p>B-C : gas fired <u>B</u>oiler - <u>C</u>onversion)</p>

추가특기사항	적용규정
EGC Ready D-D, O, C, H	<p>배기가스 배출 저감장치에 대한 지침 제 4절에 따라 배기가스 세정장치의 사용을 위하여 기본설계를 수행한 선박 (EGC : Exhaust Gas Cleaning system) (D : Design) (D : Dry type, O : Wet Open type, C : Wet Closed type, H : Wet Hybrid type)</p>
EGC Ready I (SR, EX, WR, CH, SD, EG)-D, O, C, H	<p>배기가스 배출 저감장치에 대한 지침 제 4절에 따라 배기가스 세정장치의 사용을 위하여 부분적으로 상세설계를 수행하고 설치를 한 선박 (I : partial Installation)</p> <p>(SR : 선체구조 배치 및 보강(Hull Structural arrangement and Reinforcement) EX : 배기가스 시스템(EXhaust gas system) WR : 세척수 시스템(Washwater system) CH : 적용가능한 경우, 화학처리 시스템 (Chemical treatment system, if applicable) SD : 잔류 시스템(Residue system) EG : 배기가스 세정장치(SOx Scrubber system))</p>
FC, FC-PWR	<p>보조 또는 주전원으로 사용하는 선박용 연료전지 시스템을 설치한 선박으로서 선박용 연료전지 시스템 지침의 요건에 적합한 선박 (FC-PWR : Fuel Cell-PoWER)</p>
WS	<p>규칙 4편 6장 201.의 규정에 따라 화물창이 선측내장판으로 보호된 선박 (With Sparrings)</p>
RP1, RP2, RP1-S, RP2-S	<p>지침 5편 부록 5-10에서 규정하는 복수 추진 및 조타장치를 위한 추가요건에 적합한 선박 (RP : Redundant Propulsion and steering system, -S : in Separate space)</p>
EEAS-SCR (Exhaust Emission Abatement System)	<p>배기가스 배출 저감장치에 대한 지침 제 1절에서 규정하는 촉매 환원제로서 암모니아 또는 우레아를 사용하는 선택적 촉매환원장치를 위한 추가요건에 적합한 선박 (Selective Catalytic Reduction system)</p>
EEAS-EGR	<p>배기가스 배출 저감장치에 대한 지침 제 2절에서 규정하는 배기가스 재순환장치를 위한 추가요건에 적합한 선박 (Exhaust Gas Recirculation system)</p>
EEAS-EGC-D, O, C, H	<p>배기가스 배출 저감장치에 관한 지침 제 3절에서 규정하는 배기가스 세정장치를 위한 추가요건에 적합한 선박 (Exhaust Gas Cleaning system)</p>
EEAS-EGC(R)-D, O, C, H	<p>배기가스 배출 저감장치에 관한 지침 제 3절에서 규정하는 배기가스 세정장치를 위한 추가요건에 적합한 선박 (R : Redundancy)</p>
EEAS-EGC(S)-D, O, C, H	<p>배기가스 배출 저감장치에 관한 지침 제 3절에서 규정하는 배기가스 세정장치를 위한 추가요건에 적합한 선박 (S : Survey)</p>

추가특기사항	적용규정
<p>NVH-N1, NVH-N2, NVH-N3</p>	<p>소음 및 진동 지침 3장에서 규정하는 소음기준에 대한 추가요건에 적합한 선박 (NVH-N : Noise, Vibration and Habitablity - Noise)</p>
<p>NVH-V1, NVH-V2, NVH-V3</p>	<p>소음 및 진동 지침 4장에서 규정하는 진동기준에 대한 추가요건에 적합한 선박 (NVH-V : Noise, Vibration and Habitablity - Vibration)</p>
<p>CS1, CS2, CS3, CS1(C), CS2(C), CS3(C)</p>	<p>해상 사이버보안 시스템 지침에서 규정하는 해상 사이버보안 시스템을 운용하는 선박 (CS: Cyber Security, (C) : Company)</p>
<p>CS READY</p>	<p>해상 사이버보안 시스템 지침에서 규정하는 해상 사이버보안 시스템을 갖춘 선박</p>
<p>AL1, AL2, AL3, AL4, AL5</p>	<p>자율운항선박 지침에서 규정하는 자율화 시스템을 갖춘 선박 (AL: Autonomy Level)</p>
<p>CSAP</p>	<p>지침 7편 부록 7-11에서 규정하는 갑판 상 컨테이너 고박을 위한 전한작업조건 제공에 대한 기준을 만족하는 선박 (CSAP : Cargo Safe Access Plan)</p>
<p>FTS</p>	<p>지침 5편 6장 부록 5-13의 요건에 따라 연료유처리시스템을 설치한 선박 (Fuel oil Treatment System)</p>



제 4 장 추가설비부호

다음의 추가설비부호는 해당 규정에 적합한 경우 아래표의 순서대로 부기할 수 있다. (1장 2항 (7) 참조)

	추가설비부호	적용규정
선 체 사 항	HMS, HMS1	규칙 9편 6장에서 규정하는 선체감시장치를 설치한 선박 (H ull M onitoring S ystem)
	LG	규칙 9편 2장에서 규정하는 하역설비를 설치한 선박 (L ifting appliance + loose G ear)
	PA	규칙 9편 2장에서 규정하는 인원승강설비를 설치한 선박 (P ersonnel lifting A ppliance)
	LI	규칙 1편 1장 307.에서 규정하는 "복원성 적하지침기기" 또는 규칙 3편 3장 104.에서 규정하는 "중강도 적하지침기기"를 설치한 선박 (L oading I nstrument)
	EQ-SPM	규칙 4편 10장 101.의 3항에서 규정하는 일점계류용 계류장치를 설치한 선박 (mooring E quipment- S ingle P oint M ooring)
	PKS	이동식 해양구조물 규칙 4장 6절 또는 이동식 해양굴착구조물 규칙 3장 415.에서 규정하는 위치유지장치를 설치한 해양구조물 (P osition K eeping S ystem)
	SUR, BOU, SAT	규칙 9편 7장 602.의 1항에서 규정하는 잠수설비를 설치한 선박 (SUR : SUR face supplied air diving (표면잠수)) (BOU : BOU nce Diving (혼합기체잠수)) (SAT : SAT uration Diving (포화잠수))
	ADUW	지침 4편 부록 4-3의 심해 및 비보호수역에서 규정하는 묘박설비를 설치한 선박 (A nchoring in D eep and U nsheltered W ater)

추가설비부호	적용규정	
UMA	규칙 9편 3장에서 규정하는 기관구역을 정기적으로 무인화하기 위한 설비를 설치한 선박 (operating system for periodically U nattended M Achinery space)	
UMA1, UMA2, UMA3	규칙 9편 3장에서 규정하는 자동화설비를 설치한 선박 (U MA with automation equipments of Class 1, 2, 3)	
CMA	규칙 9편 3장에서 규정하는 주추진기관 등의 집중감시 제어설비를 설치한 선박 (C entralized monitoring and control system for M ain propulsion and essential A uxiliary Machinery)	
PMS	규칙 1편 2장 903.에서 규정하는 예방정비제도를 적용한 선박 (P lanned M aintenance S ystem)	
STCM	지침 2장 703.의 3항에 서 규정하는 선미관 상태감시가 이루어지는 선박. (S tern T ube C ondition M onitoring system)	
DPS(0), DPS(1), DPS(2), DPS(3)	규칙 9편 4장에서 규정하는 자동위치 제어설비를 설치한 선박 (D ynamic P ositioning S ystem)	
NBS, NBS1, NBS2	규칙 9편 5장에서 규정하는 선교배치 및 작업환경, 항해기기, 사고예방시스템 및 선교작업지원시스템을 설치한 선박 (N avigation B ridge S ystem)	
HVSC	규칙 9편 8장에서 규정하는 고전압 선외수전설비를 설치한 선박 (H igh V oltage S hore C onnection system)	
HVSC-Partial	지침 9편 8장에서 규정하는 고전압 선외수전설비의 일부 설비만 설치한 선박	
BWE	규칙 9편 10장 2절의 요건에 따라 평형수를 교환하는 장치를 설치한 선박 다만, 규칙 9편 10장 2절을 적용받지 아니하는 선박에 대하여는 2015년판 지침 1편 부록 1-1의 1.1항의 BWE에 대한 적용규정을 따른다. (B allast W ater E xchange)	다만, 선박소유자의 신청에 따라 “선박의 평형수 및 침전물의 통제 및 관리를 위한 국제협약”의 발효 전에 한하여 IBWM 적합확인서를 발급받지 아니한 선박이 2007년판 규칙 9편 7장에 적합한 경우 BWMP(T, F, S, D)를 부기할 수 있다.
BWT	규칙 9편 10장 3절의 요건에 따라 평형수를 처리하는 장치를 설치한 선박 다만, 규칙 9편 10장 3절을 적용받지 아니하는 선박에 대하여는 2015년판 지침 1편 부록 1-1의 1.1항의 BWT에 대한 적용규정을 따른다. (B allast W ater T reatment)	

기관사항

	추가설비부호	적용규정
기 관 사 항	VEC1	규칙 9편 9장 2절의 요건에 따라 화물증기배출제어장치를 설치한 선박 다만, VEC2를 부여받은 선박에 대하여는 VEC1을 부여하지 아니한다. (<u>Vapor Emission Control system</u>)
	VEC2	규칙 9편 9장 3절의 요건에 따라 화물증기배출제어장치를 설치한 선박 다만, VECL을 부여받은 선박에 대하여는 VEC2를 부여하지 아니한다.
	VECL	육상시설과 다른 선박 간에 화물을 운송하는 선박으로서 선박대 선박 화물이송작업을 위하여 규칙 9편 9장 4절에 적절한 증기균형(vapour balancing)설비를 설치한 선박 (<u>Vapor Emission Control system - Lightering operation</u>)
	IGS	규칙 8편 2장 405.에서 규정하는 불활성가스장치를 설치한 선박 (<u>Inert Gas System</u>)
	COW	"1973년 선박으로부터의 오염방지를 위한 국제협약 및 동 협약에 관한 1978 의정서(MARPOL 73/78) 부속서 1"에서 규정하는 원유세정장치를 설치한 선박 (<u>Crude Oil Washing</u>)
	RMC	규칙 9편 1장에서 규정하는 냉장설비를 설치한 선박 (<u>Refrigerating Machinery for Cargo</u>)
	ns-NH3	지침 5편 6장 1201.의 1항 (14)호 (나)의 요건에 따라 암모니아 냉동장치를 기관실에 설치한 어선
	GCU	지침 7편 5장 701.의 1항에서 규정하는 메탄 보일오프가스를 연소하여 처리하는 가스연소장치를 설치한 액화천연가스 산적운반선 (<u>Gas Combustion Unit</u>)
	Reliquefaction	지침 7편 5장 703.의 2항에서 규정하는 메탄의 재액화장치를 설치한 액화천연가스 산적운반선 (<u>Reliquefaction plant</u>)
	DFDE	지침 7편 5장 1607.에서 규정하는 메탄가스를 연료로 사용하는 이중연료 디젤기관을 설치한 액화천연가스 산적운반선 (<u>Dual Fuel Diesel Engine</u>)
	Drilling System	이동식 해양굴착구조물 규칙 적용지침 부록 1에서 규정하는 굴착장치를 설치한 선박
	Battery-M, Battery-A	선박용 배터리시스템 지침에서 규정하는 50kWh 이상의 용량을 가진 배터리시스템을 설치한 선박 (<u>M : Main, A : Additional</u>)
	LNG Bunker	선급 및 강선규칙 적용지침 부록 7A-3에서 규정하는 LNG병커링 장치를 설치한 선박
	VRS	선급 및 강선규칙 적용지침 부록 7A-3 203.의 2항 및 부유식 액화천연가스 병커링 터미널 지침 1장 102.의 2항에서 규정하는 과잉증기를 처리할 수 있는 장치를 갖춘 선박 (<u>Vapour Recovery System</u>)

부록 1 선급부호 기재요령

1. 일반

일반적인 선급부호체계는 다음의 형태로 이루어진다.

〈선체〉

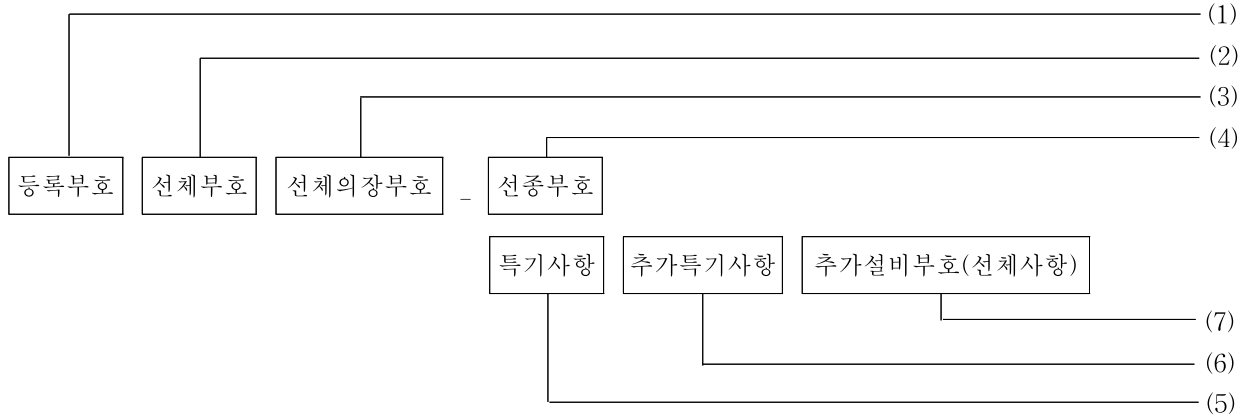

〈기관〉

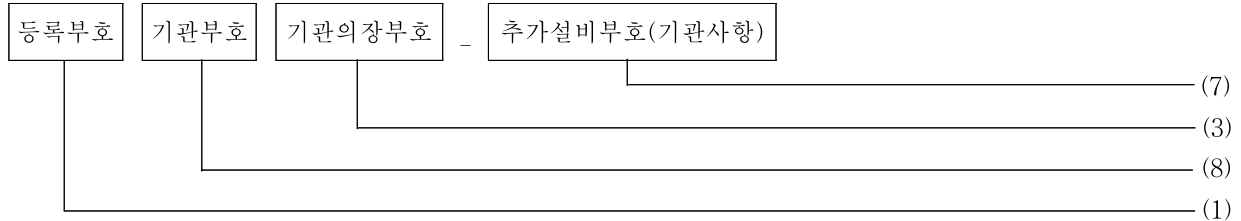

- (1) 규칙 1장 201.의 (1)에서 규정하는 등록부호
- (2) 규칙 1장 201.의 (2)에서 규정하는 선체부호
- (3) 규칙 1장 201.의 (4)에서 규정하는 선체 및 기관의장부호
- (4) 규칙 1장 201.의 (6) 및 전 1.1에서 규정하는 선종부호
- (5) 규칙 1장 201.의 (7) 및 전 1.1에서 규정하는 특기사항
- (6) 규칙 1장 201.의 (7) 및 전 1.1의 비고(32)에서 규정하는 추가특기사항
- (7) 규칙 1장 201.의 (5) 및 전 1.2에서 규정하는 추가설비부호(선체 및 기관사항)
- (8) 규칙 1장 201.의 (3)에서 규정하는 기관부호

예)

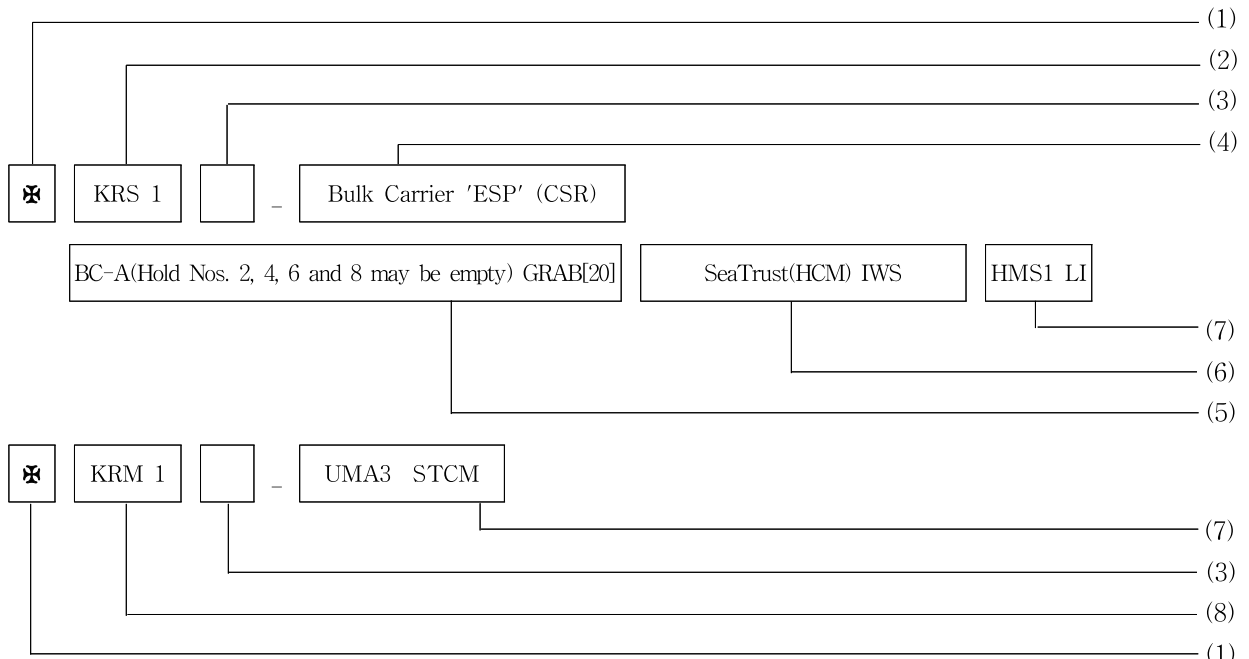

2. 선종별 기재요령

2.0 Oil Tanker

Class Character :

KRS 1 - Oil Tanker 특기사항

KRS 1 - Oil Tanker 'ESP' 특기사항

KRS 1 - Oil Tanker(Double Hull) 'ESP' 특기사항

Example :

- 1) 모든 화물탱크가 독립형화물탱크인 Asphalt 전용운반선인 경우

KRS 1 - Oil Tanker (FAO) Asphalt

- 2) 유조선인 경우

KRS 1 - Oil Tanker 'ESP' (FBC) Crude/Product

- 3) 규칙 12편 또는 규칙 13편의 요건에 적합한 이중선체 유조선인 경우

KRS 1 - Oil Tanker(Double Hull) 'ESP' (FBC) (CSR) Crude/Product
--

2.1.1 Liquefied Gas Carrier

Class Character :

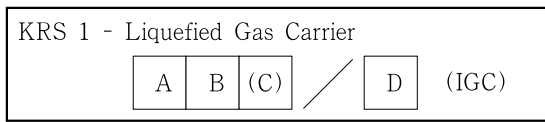

A : Type of Ship

B : Type of Tank

(C) : Transportation Mode

D : Design Pressure, Temperature and Specific Gravity(SG)

P : Name of Product when exclusively carried

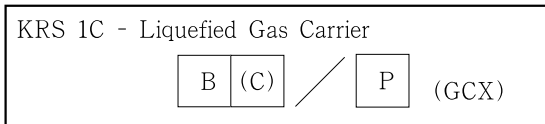

Example :

1) IGC 또는 GC Code에 적합한 선박

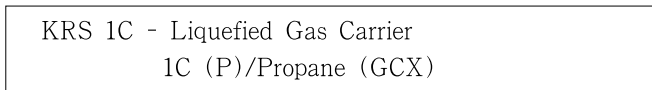
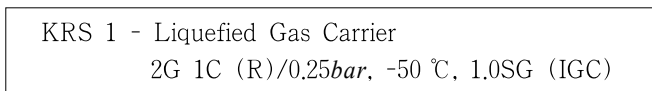

2) IGC 또는 GC Code에 적합하지 않은 선박

가) LPG(Propane, Butane) 운송전용인 경우

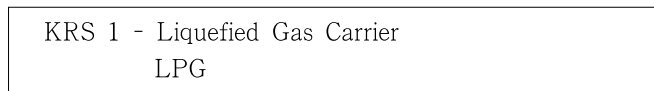

나) LPG이외의 화물을 운송하는 경우

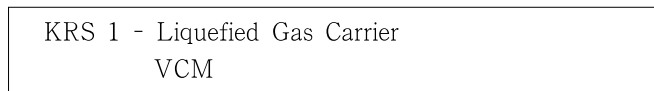

A Type of Ship(규칙 7편 5장 2절 및 19절 최저요건 일람표 참조) : 규칙 7편 5장 2절의 규정에서 손상가정(규칙 203.), 화물탱크의 위치(규칙 204.), 손상기준(규칙 206.) 및 생존요건(규칙 207.) 등에 따라 결정되는 선박의 형식 구분 (2017)

약자	내용
1G	화물유출 방지를 위한 최고의 예방조치가 된 선박
2G	화물유출 방지를 위한 고도의 예방조치가 된 선박
2PG	화물유출 방지를 위한 고도의 예방조치가 된 길이 150 m 이하의 선박으로서 $P_o \geq 7 \text{ bar}$, $T_o \geq -55 \text{ }^\circ\text{C}$ 로 설계된 C형 독립탱크를 가지는 것. 다만, 길이 150 m를 넘는 것은 2G로 간주
3G	화물유출 방지를 위한 보통의 예방조치가 된 것.
(비고) ① 규칙 7편 5장 19절 최저요건 일람표의 C란 참조 ② P_o 는 설계최고압력, T_o 는 설계최저온도	

B Type of Tank(규칙 7편 5장 4절 참조) :
 탱크의 형식에 따라 다음으로 구분 (2017)

Tank Type	약자	내용
Integral Tank	2I	① 자기지지형 선체구조탱크(화물격납 1차 방벽) ② $P_o \leq 0.25 \text{ bar}$ (Max. 0.7 bar) ③ $T_o \geq -10 \text{ }^\circ\text{C}$
Membrane Tank	3M	① 외측에 방열재를 가진 비자기지지형 탱크(화물격납 1차 방벽) ② $P_o \leq 0.25 \text{ bar}$ (Max. 0.7 bar) ③ Thickness $\leq 10 \text{ mm}$
Semi-membrane Tank	3S	① 외측의 탱크 지지부분에 방열재를 가진 비자기지지형 탱크 (화물격납 1차 방벽) ② $P_o \leq 0.25 \text{ bar}$ (Max. 0.7 bar)
Independent Tank Type A	1A	① 중력식 탱크(四角 Tank) ② 규칙 3편 15장 Deep Tank규정 적용 ③ $P_o \leq 0.7 \text{ bar}$ (평면판의 경우)
Independent Tank Type B	1B	① 중력식 탱크(四角 Tank) 또는 압력용기식 탱크 ② 정밀해석법에 의한 설계 ③ $P_o \leq 0.7 \text{ bar}$ (四角 탱크의 경우)
Independent Tank Type C	1C	① 압력용기식 탱크 ② 규칙 5편 5장 압력용기 규정 적용 ③ P_o 는 별도 산정
(비고) 1 : 독립형, 2 : 일체형, 3 : Membrane형		

C Transportation mode :
 화물운송 형식에 따라 다음으로 구분

약자	내용
(R)	Fully Refrigerated (저온식)
(P)	Fully Pressurized (압력식)
(RP)	Refrigerated and Pressurized (저온압력식)

2.1.2 Compressed Natural Gas Carrier

Class Character :

KRS 1 - Compressed Natural Gas Carrier	
A	B

A : Type of Cargo Tank

B : Design Pressure, Minimum Temperature

Example :

KRS 1 - Compressed Natural Gas Carrier CY/13MPa, -30 °C
--

2.2 Chemical Tanker

Class Character :

KRS 1 - Chemical Tanker 'ESP' (FBC)
A B / D (IBC)

KRS 1 - Chemical Tanker 'ESP' (FAO)
B / P (BCX)

- A : Type of Ship
- B : Type of Tank
- D : Specific Gravity(SG)
- P : Name of Product when exclusively carried

Example :

1) Chemical 전용인 경우

KRS 1 - Chemical Tanker 'ESP' (FBC)
II 2G/1.0SG (IBC)

KRS 1C - Chemical Tanker (FAO)
1G/Sulphur Molten (BCX)

2) Oil과 Chemical 겸용인 선박

KRS 1 - Oil/Chemical Tanker 'ESP' (FAC)
Product/III 2G/1.2SG (IBC)

A Type of Ship(규칙 7편 6장 2절 참조) :
 손상가정(규칙 205.), 화물탱크의 위치(규칙 206.), 손상기준(규칙 208.) 및 생존요건(규칙 209.) 등에 따라 결정되는 선박의 형식구분

약자	내용
I	화물유출 방지를 위한 최고의 예방조치가 된 것으로 환경 또는 안전에 대하여 매우 중대한 위험성을 가진 화물을 운송하는 선박(Type 1)
II	화물유출 방지를 위한 고도의 예방조치가 된 것으로 환경 또는 안전에 대하여 상당히 중대한 위험성을 가진 화물을 운송하는 선박(Type 2)
III	손상 시 잔존능력을 증대시키기 위한 보통의 예방조치가 된 것으로 환경 또는 안전에 대하여 충분히 중대한 위험성을 가진 화물을 운송하는 선박(Type 3)
(비고) ① 규칙 7편 6장 17절 최저요건 일람표의 E란 참조	

B Type of Tank(규칙 7편 6장 4절 및 17절 최저요건 일람표 참조) :
 탱크의 형식에 따라 다음으로 구분

1G
2G
1P

※ 약자설명

약자	Tank Type	내용
1	Independent Tank	① 중력식 탱크(四角 Tank)또는 압력용기식 탱크 ② 규칙 3편 15장 Deep Tank 및 규칙 5편 5장 압력용기 규정 적용
2	Integral Tank	① Self-supporting Hull Construction Tank ② $P_o \leq 0.25 \text{ bar}$ (Max. 0.7 bar) ③ $T_o \geq -10 \text{ }^\circ\text{C}$
G	Gravity Tank	① 독립형 탱크로서 四角 Tank 또는 선체구조의 일체형 탱크 ② $P_o \leq 0.7 \text{ bar}$ (四角 Tank의 경우)
P	Pressure Tank	① 독립형 탱크 구조로 압력용기식 탱크 ② 규칙 5편 5장 압력용기 규정 적용 ③ P_o 는 별도 산정($P_o > 0.7 \text{ bar}$)

2.3 Bulk Carrier or Cargo Ship

Class Character :

KRS 1 - Bulk Carrier 'ESP' A	KRS 1 - Bulk Carrier(Double Skin) 'ESP' A
KRS 1 - Bulk Carrier A	KRS 1C - Cargo Ship A

Example :

- 1) Heavy Cargo에 대하여 이중저 구조를 보강한 경우

KRS 1 - Bulk Carrier 'ESP'
HC

- 2) Heavy Cargo에 대하여 이중저구조를 보강한 선박으로서 격창적하를 할 경우

KRS 1 - Bulk Carrier 'ESP'
HC/E(Hold Nos. 2, 4, 6 and 8 may be empty)

- 3) BC-B에 적합한 경우

KRS 1 - Bulk Carrier 'ESP'
BC-B

- 4) BC-B에 적합하며, 최대화물밀도가 3.0 t/m³미만인 경우

KRS 1 - Bulk Carrier 'ESP'
BC-B(max cargo density ---t/m³)

- 5) BC-A에 적합한 경우

KRS 1 - Bulk Carrier 'ESP'
BC-A(Hold Nos. 2, 4, 6 and 8 may be empty)

- 6) BC-A에 적합하며, 최대화물밀도가 3.0 t/m³ 미만인 경우

KRS 1 - Bulk Carrier 'ESP'
BC-A(Hold Nos. 2, 4, 6 and 8 may be empty,
with max cargo density ---t/m³)

- 7) BC-A에 적합하며, 최대화물밀도가 3.0 t/m³ 미만이고, 격창블록적하상태 조건이 있는 경우

KRS 1 - Bulk Carrier 'ESP' (CSR)
BC-A(Hold Nos. 2, 4, 6 and 8 may be empty,
with max cargo density ---t/m³)
(Block loading)

- 8) 규칙 7편 3장 201.의 5항 (3)호, 규칙 11편 4장 7절 [3.3] 또는 규칙 13편 1부 4장 8절 [4.2.2]에 규정하는 조건에 따라 여러 항구에서의 적하 및 양하에 대한 설계를 하지 않은 경우

KRS 1 - Bulk Carrier 'ESP'
BC-A(또는 BC-B, BC-C) (no MP)

- 9) 규칙 11편 12장 1절 또는 규칙 13편 2부 1장 6절에 따라 20톤 이상인 그랩(무게: X)으로의 하역에 적합한 경우

KRS 1 - Bulk Carrier 'ESP' (CSR)
BC-A(또는 BC-B) GRAB[X]

- 10) 그 외의 경우

KRS 1 - Bulk Carrier

KRS 1 - Cargo Ship
HC

2.4 Fishing Vessel

Class Character :

KRS 1 - Fishing Vessel
(특기사항)

Example :

KRS 1 - Fishing Vessel
Long Liner and Angling

KRS 1 - Fishing Vessel
Stern Trawler

2.5 Passenger Ship

Class Character :

KRS 1C - Passenger Ship
A / B / C *

* Submersible의 경우에 한함.

Example :

KRS 1C - Passenger Ship
Catamaran/Car Ferry

KRS 1C - Passenger Ship
Hydrofoil

KRS 1C - Passenger Ship
Submersible/Leisure/Max. 70M, 2Hrs

2.6 Special Purpose Submersible

Class Character :

KRS 1C - Special Purpose Submersible
A B / C / D

Example :

KRS 1C - Special Purpose Submersible
Manned Self-Propelled/Research/Max. 70M, 1.5Hrs

2.7 Mobile Offshore Drilling Unit

Class Character :

KRS 1C - Mobile Offshore Drilling Unit
A

Example :

KRS 1 - Mobile Offshore Drilling Unit Column-stabilized
--

2.8 <공란>

2.9 Offshore Support Vessel

Class Character :

KRS 1 - Offshore Support Vessel	
A	B

Example :

KRS 1 - Offshore Support Vessel Supply AH Tow HDC(30 kN/m^2 , main deck)

KRS 1 - Offshore Support Vessel Supply AH Tow HLC(2.5SG, Tank Nos. 3 and 5)
--

A 해양작업지원선의 특화된 용도에 따라 다음과 같이 특기사항을 부여한다.

특기사항	특화된 용도
Supply	용도가 보급(supply)인 선박
AH	용도가 양묘(anchor handling)인 선박
Tow	용도가 예인(towing)인 선박
HL	용도가 중량물리프트(heavy lift)인 선박
WTIMR	용도가 풍력터빈설치, 유지 및 보수(wind turbine installation, maintenance and repair)인 선박
FFS1, FFS2, FFS3	용도가 소방(fire fighting)인 선박. 해양작업지원선 지침 표 8.1 의 최소요건에 따라 FFS1, FFS2 또는 FFS3를 부여한다. FFS1의 요건을 만족하면서 동시에 FFS2 또는 FFS3 요건을 만족하는 경우, Offshore Support Vessel - FFS1 FFS2 또는 Offshore Support Vessel - FFS1 FFS3를 부여할 수 있다.
FF	해양작업지원선 지침 8장 의 모든 요건에 적합하지는 않거나 8장 의 용도로 건조되지 않지만 8장 에 따르는 소방능력을 일부분 갖춘 선박
Oil Spill Recovery	용도가 오염방제(oil spill recovery)인 선박

B **해양작업지원선 지침 3장 202.**에 따라 중량화물을 운송하기 위하여 보강을 한 선박에 대하여 추가로 해당하는 특기사항 HDC(P , Locations) 또는 HLC(ρ , Tanks)를 부여한다.

- (1) 예를 들면, 해양작업지원선의 용도가 anchor handling, supply 및 towing이고 30 kN/m^2 의 중량갑판 화물을 주갑판에 운송하기 위하여 보강을 한 경우 선급부호는 Offshore Support Vessel - Supply AH Tow HDC(30 kN/m^2 , main deck)로 부여할 수 있다.
- (2) 또한, 비중 2.5의 중량액체화물을 3번 및 5번 화물탱크에 운송하기 위하여 보강을 한 경우 선급부호는 Offshore Support Vessel - Supply AH Tow HLC(2.5SG, Tank Nos. 3 and 5)로 부여할 수 있다.

3.0 특기사항

Example :

한정된 항로 및 한정된 시기에만 항해할 목적으로 감소된 scantling을 적용한 경우

✘ KRS 0 - Barge
Between Korea and Sakhalin service during May and June

※ 우리 선급의 대빙등급과 Finnish-Swedish Ice Class Rules 2010 및 Arctic Shipping Pollution Prevention Regulations의 대빙등급 비교

우리 선급의 대빙등급	Finnish-Swedish Ice Class Rules 2010의 대빙등급
IA Super	IA Super
IA	IA
IB	IB
IC	IC
*	II

(비고)
*) 우리 선급의 ID등급은 선수부 보강을 요구하고 있으므로, Finnish-Swedish Ice Class Rules의 II 등급과는 서로 상이함.

우리 선급의 대빙등급	The Arctic Shipping Pollution Prevention Regulations의 대빙등급
IA Super	Type A
IA	Type B
IB	Type C
IC	Type D
ID	Type D

